

# LJ45PHC

## Mode d'emploi de la tête photographique

1. 60024 Filtre à aire
2. Patte de dégagement
3. Piston
4. Ligne rouge
5. 90111 Pompe
6. 49345T Disque à vide, diamètre de 4-1/2 po [11 cm] (LJ45)
7. 10020 Vis, 10-32 x 1/2 po
8. 60181 Monture des accessoires, polycarbonate, 1/4-20 femelle
9. 97955 Tête photographique « Cleat »
10. Monture en balle avec goujon fileté
11. Plaque de contact
12. Bras
13. Piquet de pivot
14. Poignée de commande supérieure
15. Poignée de commande inférieure
16. Plaque pivotante

pas montré  
 29308 Couvercle de ventouse, 4-1/2 po [11 cm]

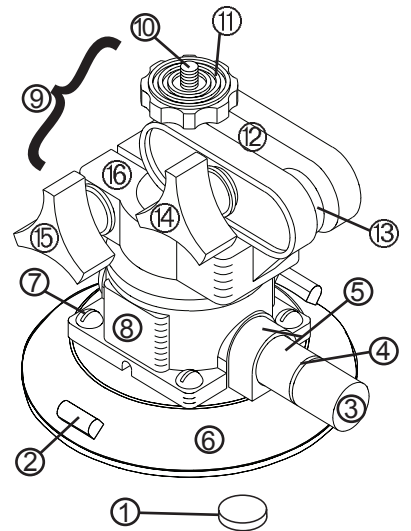

### FIXATION D'UN APPAREIL PHOTO

- 1) Mettez la tête photographique « Cleat » en position d'après l'illustration (voir figure A).
- 2) Tenez l'appareil-photo sûrement avec une main.
- 3) Saisissez la ventouse avec l'autre main d'après l'illustration et insérez le goujon fileté dans le filetage femelle sur la base de l'appareil-photo.
- 4) Tournez la ventouse jusqu'à ce que la plaque de contact se presse solidement contre l'appareil-photo. Nota : prenez garde de ne pas resserrer de trop.
- 5) Attachez la ventouse solidement sur la surface de fixation d'après les directives dans les INSTRUCTIONS DES PETITES VENTOUSES (32630 SC).

### RÉGLER L'ORIENTATION DE L'APPAREIL-PHOTO

Deux poignées règlent tous les mouvements de la tête photographique « Cleat » afin de niveler, incliner ou faire un panoramique avec l'appareil-photo.

### Tourner la plaque pivotante

- 1) Desserrez la poignée de commande inférieure suffisamment pour permettre le mouvement 360° de la plaque pivotante (voir figure B).
- 2) Tournez la plaque pivotante à la position désirée pour utiliser l'appareil-photo.
- 3) Serrez la poignée de commande inférieure solidement.

### Régler la monture en balle et les bras

- 1) Desserrez la poignée de commande supérieure suffisamment pour changer la position de la monture en balle et/ou permettre le mouvement 225° des bras (voir figure C). ATTENTION : veillez à supporter l'appareil-photo lorsque vous desserrez la poignée de commande.
- 2) Mettez la monture en balle et/ou les bras dans la position désirée pour utiliser l'appareil-photo.
- 3) Serrez la poignée de commande supérieure solidement.

**A**

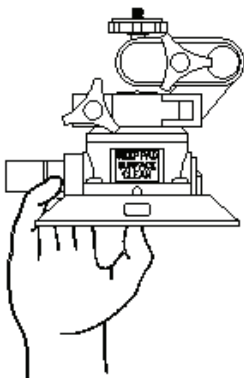

**B**

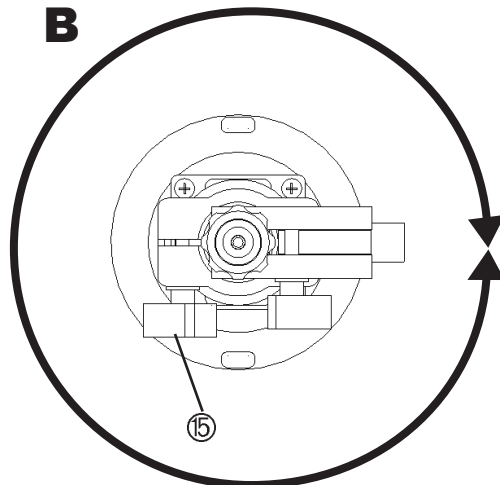

**C**

