

DESTINÉ À L'UTILISATION DES OPÉRATEURS D'ÉQUIPEMENT PROFESSIONNELS

# MODE D'EMPLOI



908 W. Main • P.O. Box 368  
Laurel, MT USA 59044  
(1) 800-548-7341  
(1) 406-628-8231  
www.WPG.com

**!** LISEZ-LA ET COMPRENEZ-LA AVANT  
D'UTILISER CET ÉQUIPEMENT

APPLICABLE AUX NUMÉROS DE SERIE  
20231260 ET LES SUBSÉQUENTS.

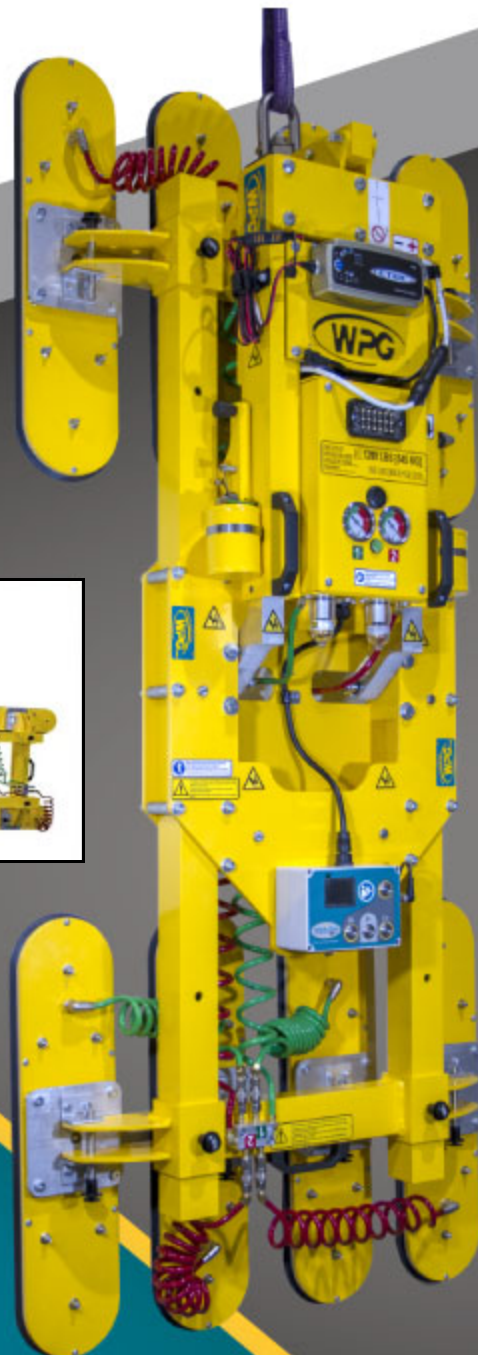
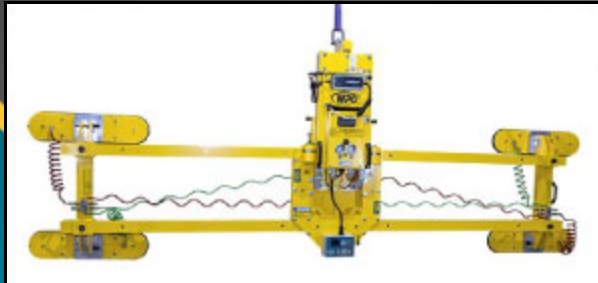

**PALONNIER À BASCULEMENT  
MANUEL À TENSION DE  
COURANT CONTINU (CC) AVEC  
TECHNOLOGIE INTELLI-GRIP®**

Modèles : MTEX4625DC3, MTEX8625DC3 (montré)

Traduction du mode d'emploi original © Wood's Powr-Grip









# TABLE DES MATIÈRES

<b>CARACTÉRISTIQUES TECHNIQUES.....</b>	<b>3</b>
<b>SÉCURITÉ .....</b>	<b>5</b>
<b>MÉCANISMES D'UTILISATION .....</b>	<b>6</b>
MÉCANISMES DE MTEX-DC3 .....	6
MÉCANISMES DE L'UNITÉ DES COMMANDES INTELLI-GRIP® .....	7
<b>MONTAGE.....</b>	<b>8</b>
<b>POUR CHANGER LA CONFIGURATION DU CHÂSSIS DES VENTOUSES .....</b>	<b>10</b>
Changer la position des supports de ventouse mobiles ou les enlever .....	13
Changer la position des bras de ventouse coulissants ou les enlever .....	14
Retirer et installer des tubes du châssis des ventouses .....	15
Connecter ou déconnecter les tuyaux de vide .....	20
<b>POUR INSTALLER LE KIT OPTIONNEL POUR PANNEAUX DE TOIT .....</b>	<b>21</b>
<b>USAGE ADMISSIBLE.....</b>	<b>28</b>
CARACTÉRISTIQUES DE LA CHARGE.....	28
SURPLOMB ADMISSIBLE .....	29
CHARGEMENT INDIRECT.....	29
ENVIRONNEMENT D'UTILISATION .....	30
ÉLIMINATION DU PALONNIER .....	30
<b>MODE D'EMPLOI.....</b>	<b>31</b>
<b>AVANT D'UTILISER LE PALONNIER .....</b>	<b>31</b>
Prendre des précautions de sécurité .....	31
Sélectionner une langue d'affichage.....	31
Effectuer les inspections et les épreuves .....	32
Vérifier la batterie de 12 volts .....	32
Se préparer à utiliser le Système de commande à distance .....	33
<b>POUR ATTACHER LES VENTOUSES À UNE CHARGE .....</b>	<b>34</b>
Mettre le palonnier en position sur la charge .....	34
Mettre le palonnier sous tension.....	36
Obtenir une étanchéité entre les ventouses et la charge .....	36
Interpréter les vacuomètres .....	37
<b>POUR SOULEVER ET DÉPLACER LA CHARGE .....</b>	<b>38</b>
Interpréter la lampe de levage.....	38
Surveiller les indicateurs de vide .....	38

# TABLE DES MATIÈRES

Garder le contrôle du palonnier et de la charge .....	39
En cas de panne de courant .....	39
<b>POUR RELÂCHER LES VENTOUSES DE LA CHARGE .....</b>	<b>40</b>
<b>POUR FAIRE BASCULER LA CHARGE.....</b>	<b>41</b>
Basculement des charges lorsque le palonnier se trouve « au-dessus du centre ».....	41
Basculement des charges lorsque le palonnier se trouve « au centre ».....	42
Emploi du verrou de basculement .....	43
<b>APRÈS D'UTILISER LE PALONNIER.....</b>	<b>45</b>
Entreposer le palonnier .....	45
Transporter le palonnier .....	46
<b>INSPECTIONS ET ÉPREUVES .....</b>	<b>47</b>
<b>PLAN DES INSPECTIONS .....</b>	<b>47</b>
<b>ÉPREUVES .....</b>	<b>48</b>
Épreuve de la compatibilité du palonnier avec la charge .....	48
Épreuves opérationnelles .....	49
Épreuve du vide .....	49
Épreuve de la charge affirmée .....	50
Épreuve du Système de commande à distance .....	51
<b>ENTRETIEN.....</b>	<b>52</b>
<b>ENTRETIEN DES VENTOUSES.....</b>	<b>52</b>
Coefficient de friction entre ventouse et charge .....	52
Inspection des ventouses.....	52
Nettoyage des ventouses.....	53
<b>POUR REMPLACER LES ÉLÉMENTS INTERCALÉS DANS LES VENTOUSES VPFS625 .....</b>	<b>54</b>
<b>POUR RECHARGER LA BATTERIE DE 12 VOLTS .....</b>	<b>56</b>
<b>POUR REMPLACER LA BATTERIE DE L'AVERTISSEUR SONORE .....</b>	<b>57</b>
<b>CODES DIAGNOSTIQUES INTELLI-GRIP® .....</b>	<b>58</b>
<b>PIÈCES DE RECHANGE.....</b>	<b>63</b>
<b>ENREGISTREMENT ET GARANTIE LIMITÉE.....</b>	<b>64</b>
<b>POUR ENREGISTRER CE PRODUIT WPG .....</b>	<b>64</b>
<b>À PROPOS DE LA GARANTIE LIMITÉE.....</b>	<b>64</b>
Obtention du service sous garantie ou des réparations .....	64

# CARACTÉRISTIQUES TECHNIQUES

<b>Description du produit</b>	Conçus pour l'emploi avec un appareil de levage, les palonniers MTEX-DC3 supportent des charges en employant le vide et manipulent des charges en employant le basculement manuel de 90°.	
<b>Modèle</b>	MTEX8625DC3	MTEX4625DC3
<b>Ventouses<sup>1</sup></b>	Huit avec des dimensions nominales de 15 cm x 64 cm (6 po x 25 po) (modèle VPFS625)	Quatre avec des dimensions nominales de 15 cm x 64 cm (6 po x 25 po) (modèle VPFS625)
<b>Distribution maximale des ventouses :</b> (jusqu'aux bords externes)	193 cm x 86 cm (76 po x 34 po) avec des configurations de pose en hauteur 345 cm x 86 cm (135¾ po x 34 po) avec des configurations de pose en largeur 647 cm x 86 cm (254¾ po x 34 po) équipé du Kit optionnel des rallonges du châssis des ventouses	
 <b>Capacité de charge maximale<sup>2</sup></b>	Par ventouse : 68 kg (150 livres) Total : 545 kg (1200 livres)	Par ventouse : 68 kg (150 livres) Total : 270 kg (600 livres)
 <b>Poids du palonnier</b>		
<b>Palonnier seul</b>	143 kg (315 livres)	125 kg (275 livres)
<b>Palonnier équipé du Kit optionnel des rallonges du châssis des ventouses</b>	205 kg (450 livres)	186 kg (410 livres)
<b>Source d'alimentation</b>	12 volts CC; 5,5 ampères	
<b>Capacité de batterie</b>	18 ampère heures	
 <b>Capacité de basculement</b>	Manuelle, de 90°, avec du verrouillage automatique sur le plan vertical	
 <b>Options du produit</b>	<i>Disponible avec un Système de commande à distance – en conformité avec FCC, CE, IC, RSM et ACMA<sup>3</sup></i> <i>Disponible avec un Kit des rallonges du châssis des ventouses (pour installer des panneaux de toit)</i> Voyez des instructions supplémentaires au sujet d'autres équipements en option.	
 <b>Altitude d'utilisation</b>	jusqu'à 1.828 m (6.000 pi)	
 <b>Températures d'utilisation</b>	0° — 40° C (32° — 104° F)	
<b>Durée de vie</b>	16.000 cycles de levage, à condition d'utiliser et d'entretenir le palonnier comme prévu <sup>4</sup>	
<b>Norme ASME de BTH-1</b>	Catégorie de conception « B », Classification de longévité « 0 »	
<b>Guide de dépannage</b>	<a href="#">TST-016_GENERIC_LEAK_TEST_rev_2014-086</a>	

- ..... Ces ventouses sont équipées en série des éléments intercalés remplaçables pour attacher aux surfaces rugueuses ou texturées (voir «[PIÈCES DE RECHANGE](#)»).
- ..... La Capacité de charge maximale est évaluée avec un vide de -54 kPa (16 po Hg) sur les surfaces planes, nettes, lisses et non poreuses avec un coefficient de friction de 1. Le composé de caoutchouc des ventouses, la rigidité et la solidité de la charge, les conditions de la surface, le surplomb, l'angle, le centre de gravité et la température peuvent aussi influencer sur la capacité de levage. Une « personne qualifiée » devrait évaluer la capacité de levage effective pour chaque emploi (voir la définition sous «[Épreuve de la charge affirmée](#)»).
- ..... « En conformité avec RSM et ACMA » signifie que le système de commande à distance est en droit de recevoir le « Regulatory Compliance Mark (RCM) ».
- ..... Les ventouses, les cartouches filtrantes et autres articles soumis à l'usure sont exclus.

# CARACTÉRISTIQUES TECHNIQUES

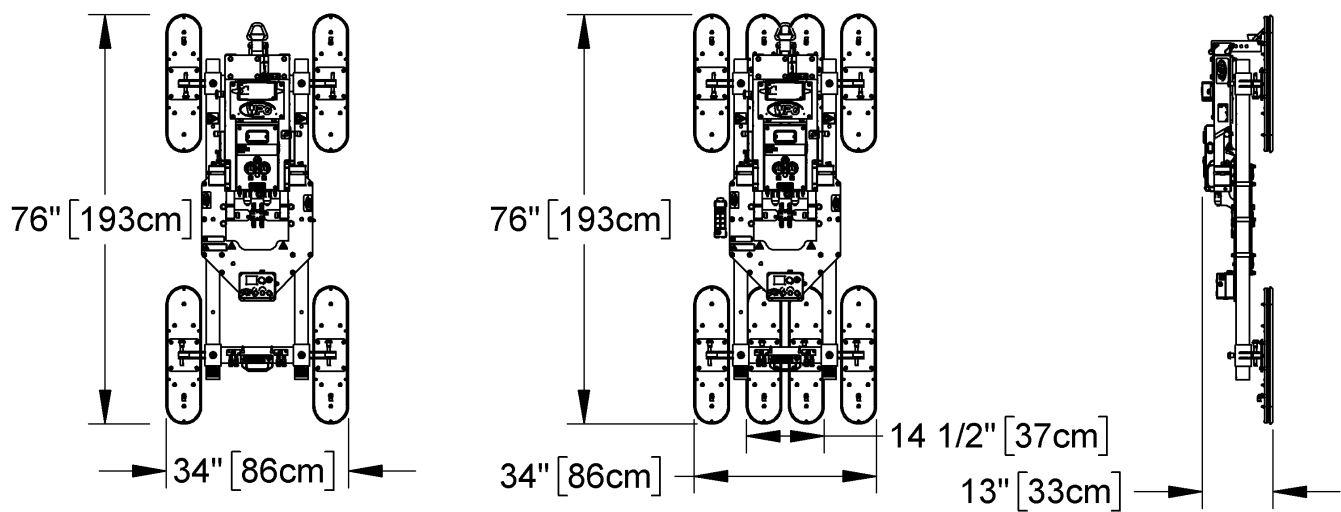

*Nota : les dessins ne montrent que les configurations de pose en hauteur.*

# SÉCURITÉ



Portez de l'équipement de protection individuelle qui est approprié au matériau de charge. Suivez les directives des syndicats professionnels.



N'enlevez ni n'obscurcissez les étiquettes d'avertissement.



Ne faites pas aucune modification au palonnier (voir « GARANTIE LIMITÉE »).



N'utilisez le palonnier que dans un « ENVIRONNEMENT D'UTILISATION » autorisé (voir « USAGE ADMISSIBLE »).



Assurez-vous de tenir compte de tous les effets possibles de "CHARGEMENT INDIRECT" sur la capacité de levage (voir « USAGE ADMISSIBLE »).



N'utilisez pas un palonnier qui est endommagé, qui fonctionne mal ou à qui il manque des pièces.



N'utilisez pas un palonnier si le bord d'étanchéité de n'importe quelle ventouse est coupé ou abîmé.



N'utilisez pas un palonnier pour soulever une vitre fêlée ou brisée.



Ne dépassez la Capacité de charge maximale ni ne soulevez les charges pour lesquelles le palonnier n'est pas conçu (voir « USAGE ADMISSIBLE »).



N'utilisez pas un palonnier si la Capacité de charge maximale ou n'importe quelle étiquette de sécurité semble disparu ou pas lisible.



Assurez-vous que les surfaces de contact de la charge et des ventouses soient propres avant d'attacher le palonnier (voir « ENTRETIEN »).



Mettez les ventouses dans la position correcte sur la charge avant de soulever (voir « MODE D'EMPLOI »).



Ne soulevez pas une charge si n'importe quel indicateur de vide montre un vide inadéquat.



Retenez les personnes non autorisées éloignées du palonnier pour éviter des blessures en cas d'un relâchement accidentel de la charge.



Ne touchez pas les commandes de relâchement lors du levage.



Ne permettez pas aux personnes de monter sur le palonnier ou la charge.



Ne soulevez une charge plus haut que nécessaire ni ne laissez les charges suspendues sans surveillance.



Ne mettez pas un palonnier chargé ou un déchargé au-dessus des personnes.



Avant de faire la révision d'un palonnier alimenté, mettez la commande d'alimentation dans la position hors tension et déconnectez la source d'alimentation, dans la mesure du possible.

# MÉCANISMES D'UTILISATION

Les mécanismes dans l'illustration sont soulignés quand ils apparaissent pour la première fois dans chaque section suivante.

## MÉCANISMES DE MTEX-DC3

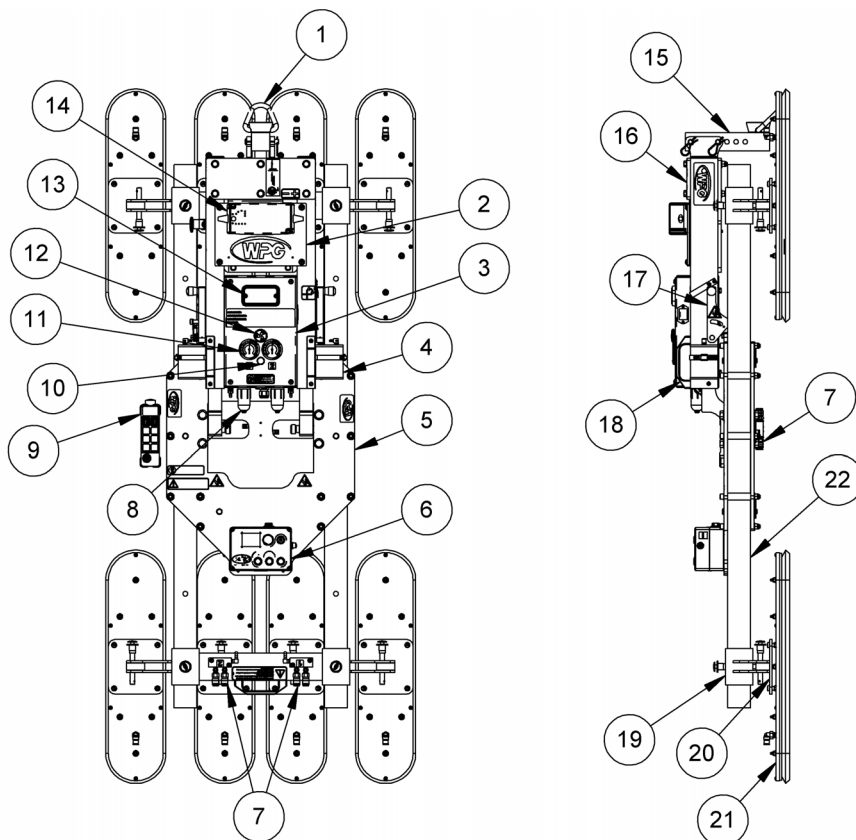

- |  |   |   |
|--|---|---|
| 1 POINT DE LEVAGE                        | 2 Protecteur pour BATTERIE                        | 3 Boîte avec POMPE À VIDE et DÉTECTEURS DE VIDE |
| 4 RÉSERVOIR DE VIDE DE SECOURS           | 5 CHÂSSIS DES VENTOUSES                           | 6 UNITÉ DE COMMANDES INTELLI-GRIP®              |
| 7 RACCORDS RAPIDES                       | 8 FILTRE À AIR                                    | 9 ÉMETTEUR DE TÉLÉCOMMANDE (option)             |
| 10 LAMPE DE LEVAGE À VIDE                | 11 VACUOMÈTRE                                     | 12 AVERTISSEUR SONORE                           |
| 13 LUMIÈRE STROBOSCOPIQUE                | 14 CHARGEUR DE BATTERIE                           | 15 TUBE RÉGLABLE DU POINT DE LEVAGE             |
| 16 BARRE DE LEVAGE                       | 17 LEVIERS DE COMMANDE POUR VERROU DE BASCULEMENT | 18 POIGNÉE DE CONTRÔLE                          |
| 19 BRAS DE VENTOUSE COULISSANT           | 20 SUPPORT DE VENTOUSE MOBILE                     | 21 VENTOUSE                                     |
| 22 TUBE FEMELLE DU CHÂSSIS DES VENTOUSES | pas montré : TUBE MÂLE DU CHÂSSIS DES VENTOUSES   |   |

*Nota : le modèle standard MTCL6625DC3 se montre ici. Le modèle standard MTCL4625DC3 est équipé des mécanismes identiques. Bien que certaines des photos suivantes ne montrent pas ce palonnier exact, toutes illustrent le vrai fonctionnement de cette espèce du palonnier.*

*Pour obtenir des renseignements sur les pièces particulières, consultez les «[PIÈCES DE RECHANGE](#)» y/o tout manuel supplémentaire des équipements en option.*



# MÉCANISMES D'UTILISATION

## MÉCANISMES DE L'UNITÉ DES COMMANDES INTELLI-GRIP®

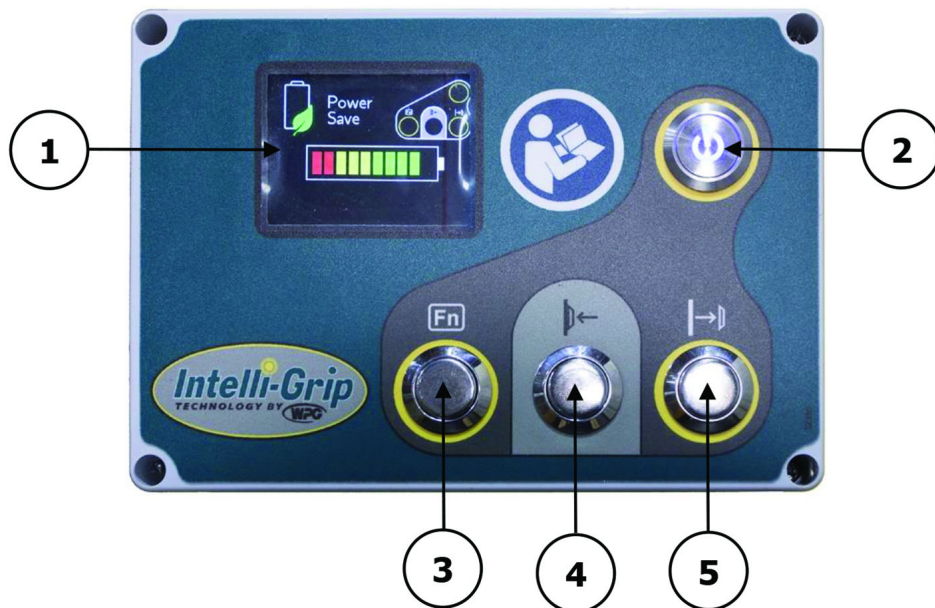

- 1 AFFICHAGE À CRISTAUX LIQUIDES AVEC INDICATEUR D'ÉNERGIE
- 2 BOUTON D'ALIMENTATION
- 3 BOUTON DE FONCTION
- 4 BOUTON D'ATTACHER
- 5 BOUTON DE RELÂCHER

# MONTAGE

1) Retirez tous les matériaux d'emballage et gardez-les avec la caisse d'expédition pour l'utilisation au futur.

2) Mettez le tube réglable du point de levage (fig. 2A) en position pour optimiser l'angle de suspension du palonnier et de la charge :

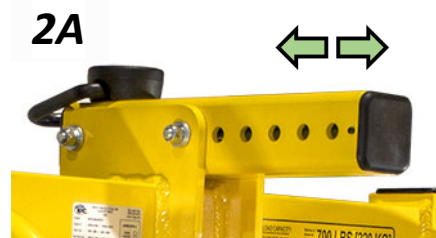

2.1) Retirez les deux boulons d'ancrage.

2.2) Changez la position du tube réglable au besoin.

2.3) Remettez les boulons d'ancrage en place et serrez-les solidement.

3) Suspendez le palonnier à un équipement de levage approprié :

3.1) Choisissez une grue et/ou un palan conçus pour porter la Capacité de charge maximale plus le Poids du palonnier.



*Nota : il faut que tous les emplois du palonnier se conforment à toutes les normes statutaires et réglementaires pour l'équipement de levage dans votre région.*

3.2) Dégagez le verrou de basculement (voir «[Emploi du verrou de basculement](#)») et élevez la barre de levage (fig. 3A).

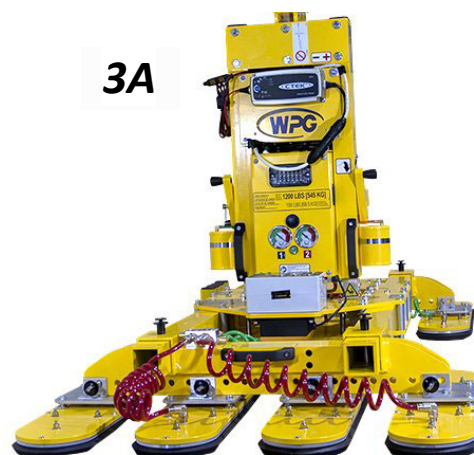

3.3) Attachez le crochet de levage au point de levage (fig. 3B).

**!** Assurez-vous que le crochet soit équipé d'un dispositif restrictif (flèche dans fig. 3A).

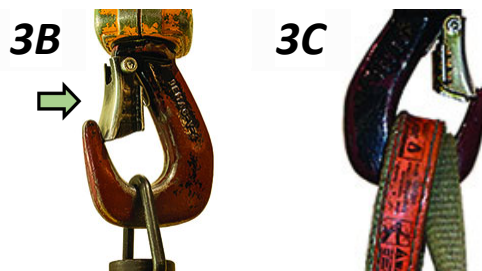

*Nota : employez du matériel d'élingage (fig. 3C) au besoin pour vous assurer que le crochet ne fasse pas obstacle à la charge.*

**!** N'utilisez que le matériel d'élingage conçu pour porter la Capacité de charge maximale plus le Poids du palonnier.

# MONTAGE

4) Employez l'équipement de levage pour retirer le palonnier de la caisse d'expédition. Évitez d'abîmer les ventouses.

5) Connectez les connecteurs électriques (figs. 5B-C et 5D-E.)

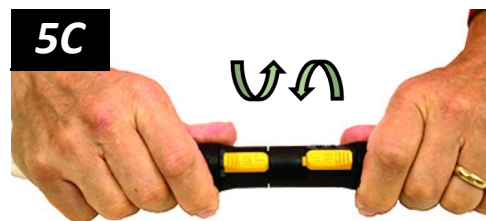
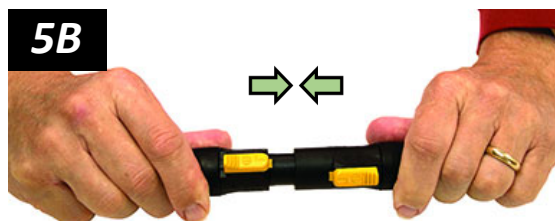

*Nota : assurez-vous que la prise CA pour le chargeur de batterie soit connectée aussi (figs. 5F-G).*



6) Installez la batterie de 9 volts pour l'avertisseur sonore comme indiqué dans [«POUR REMPLACER LA BATTERIE DE L'AVERTISSEUR SONORE»](#).

7) Assemblez le châssis des ventouses afin d'optimiser l'appui de la charge (voir [«POUR CHANGER LA CONFIGURATION DU CHÂSSIS DES VENTOUSES»](#)).

8) Enlevez les caches des ventouses et gardez-les pour l'utilisation au futur (fig. 8A).



9) Effectuez les épreuves exigées par [«ÉPREUVES»](#).

# MONTAGE

## POUR CHANGER LA CONFIGURATION DU CHÂSSIS DES VENTOUSES

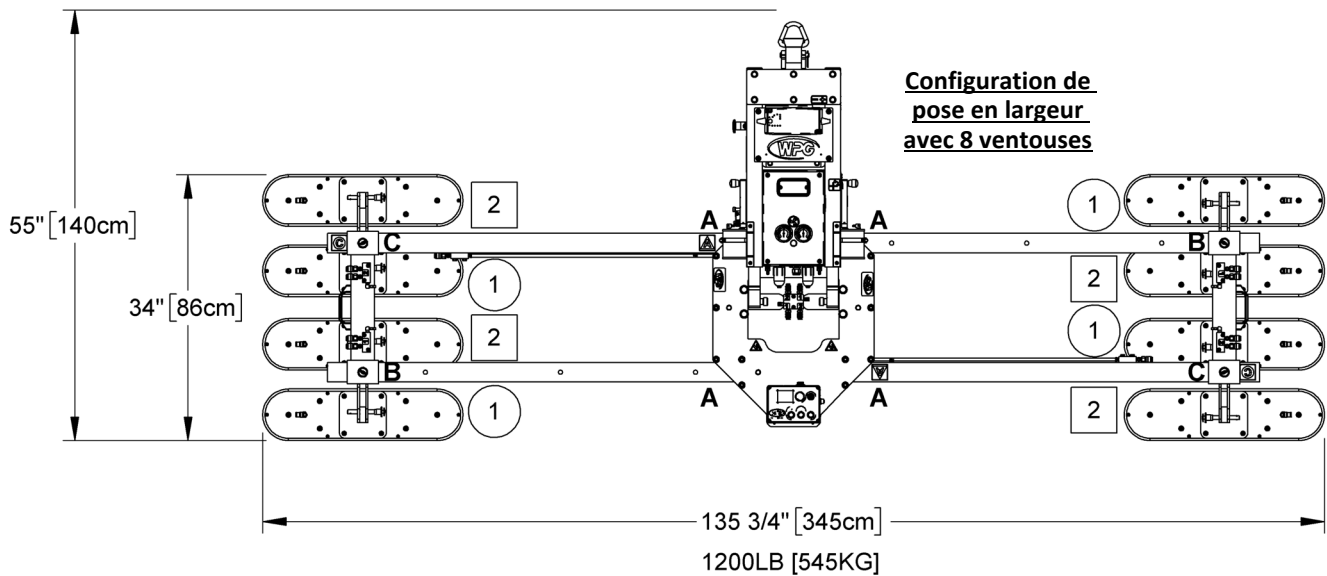
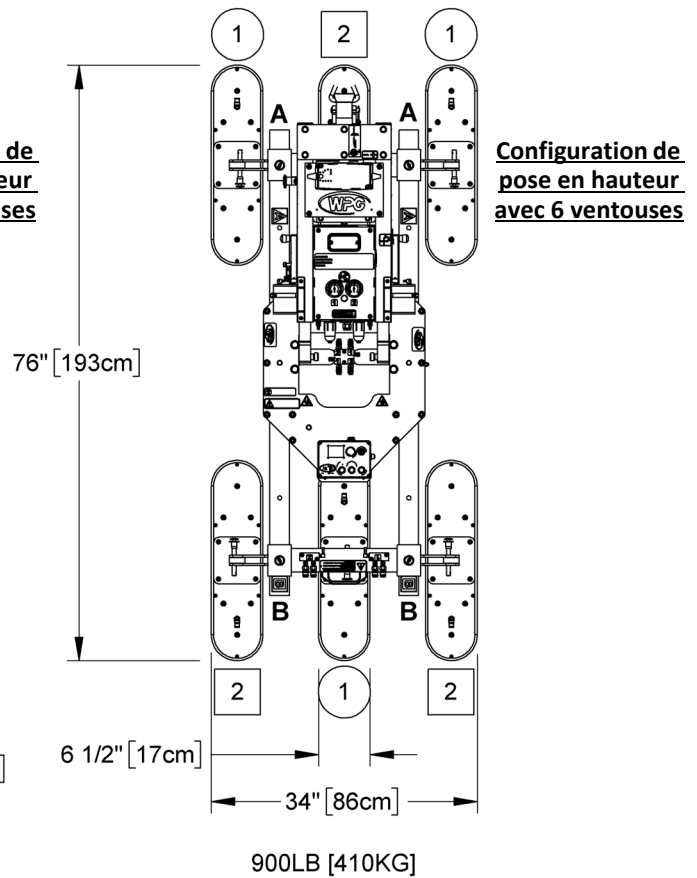
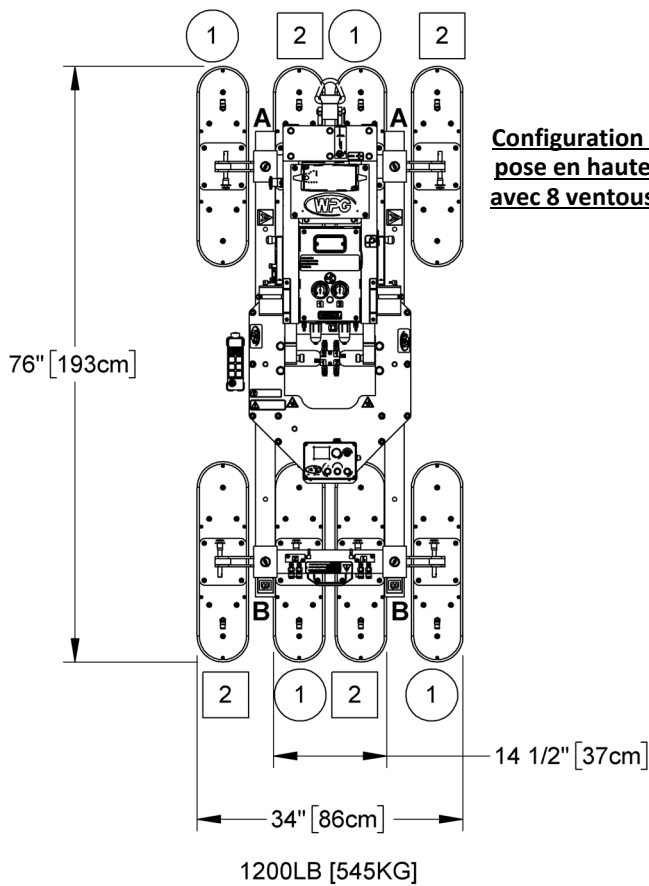

# MONTAGE

Les diverses configurations du châssis des ventouses rendent le palonnier capable de s'adapter à des dimensions, des poids et des orientations des charges différentes.

Sur la page précédente, les 2 illustrations en haut montrent les distributions maximales des ventouses lorsque le châssis des ventouses est configuré pour manipuler des panneaux de mur orientés à la verticale (c.-à-d. configurations de pose en hauteur), tandis que l'illustration en bas montre la distribution maximale des ventouses lorsque le châssis des ventouses est configuré pour manipuler des panneaux de toit ou des panneaux de mur orientés à l'horizontale (c.-à-d. configurations de pose en largeur). D'autres configurations sont également possibles. Pour de plus amples renseignements, voyez [«Mettre le palonnier en position sur la charge»](#).

Lorsque vous configurez le châssis des ventouses, vous devez disposer les ventouses symétriquement.



**Assurez-vous que toutes les ventouses sont parallèles les unes aux autres et disposées symétriquement, afin d'éviter un relâchement accidentel de la charge.**

Chaque tube de châssis des ventouses est identifié avec une étiquette « A », « B » ou « C ». Assurez-vous de configurer le châssis des ventouses en fonction du code alphabétique indiqué sur les illustrations.

**Attention :** connectez les ventouses aux 2 circuits du double circuit de vide (identifiés avec « 1 » et « 2 » dans les illustrations précédentes).

- 1) Choisissez une configuration qui maximise le maintien à travers la surface de la charge et minimise le surplomb de la charge (voir [«CARACTÉRISTIQUES DE LA CHARGE»](#)).
- 2) Changez les positions des bras de ventouse coulissants, des supports de ventouse mobiles et des tubes du châssis des ventouses, selon les besoins :
  - Pour supporter des dimensions plus grandes d'une charge, vous devez déplacer les supports de ventouse et les bras de ventouse vers l'extérieur (voir [«Changer la position des bras de ventouse coulissants ou les enlever»](#) et [«Changer la position des supports de ventouse mobiles ou les enlever»](#)).
  - Pour supporter des dimensions plus longues d'une charge, vous devez changer le châssis des ventouses à la configuration de pose en largeur (voir [«Retirer et installer des tubes du châssis des ventouses»](#)).
  - Pour supporter le poids maximal d'une charge, vous devez connecter toutes les 8 ventouses (voir [«Connecter ou déconnecter les tuyaux de vide»](#)).



# MONTAGE

- Pour supporter des poids et des dimensions des moins grandes charges, il vous est permis de déplacer les bras de ventouse et les supports de ventouse vers l'intérieur et/ou de déconnecter des tuyaux de vide, **à condition que le palonnier possède une capacité toujours suffisante pour supporter la charge considérée.**<sup>1</sup>



**Toute ventouse déconnectée réduit la capacité de levage.**

Pour achever les procédures de MONTAGE, vous devez déplacer le châssis des ventouses du plan vertical sur le plan horizontal et vice versa. Consultez la section «[POUR FAIRE BASCULER LA CHARGE](#)» avant de continuer.

*Nota : le verrou de basculement ne se verrouille pas lorsque le châssis est sur le plan horizontal.*

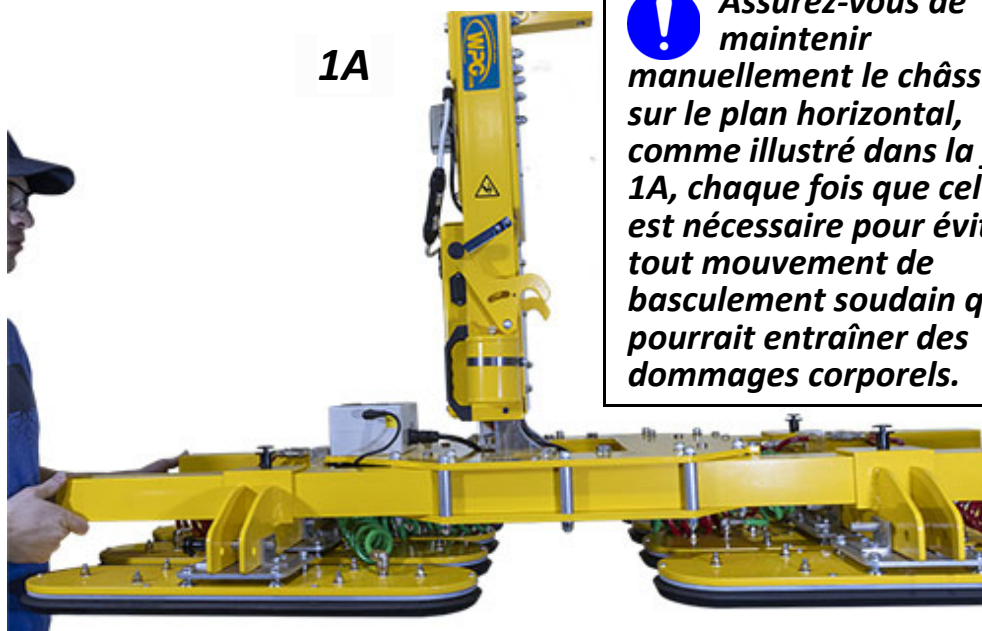

1A



**Assurez-vous de maintenir manuellement le châssis sur le plan horizontal, comme illustré dans la fig. 1A, chaque fois que cela est nécessaire pour éviter tout mouvement de basculement soudain qui pourrait entraîner des dommages corporels.**

1..... Chaque fois qu'un raccord rapide est déconnecté, la ventouse correspondante ne contribue pas à la capacité de levage, bien que la ventouse soit montée sur le châssis des ventouses ou non.

# MONTAGE

## Changer la position des supports de ventouse mobiles ou les enlever

- 1) Assurez-vous que le châssis des ventouses soit sur le plan vertical et que le verrou de basculement soit verrouillé.
- 2) Retirez la goupille d'attelage sans clavette qui fixe un support de ventouse mobile sur le bras de ventouse coulissant (fig. 2A).

- 3) Déplacez le support de ventouse à la position désirée sur le bras de ventouse (fig. 3A), en alignant les trous de goupille.

*Nota : chaque support de ventouse est doté de 2 trous de goupille (entourés dans la fig. 3A) pour effectuer un positionnement plus précis.*

Vous pouvez également enlever le support de ventouse. Entreposez le support enlevé avec sa goupille dans un lieu propre et sec.

*Nota : lorsque vous mettez les supports de ventouse de côté, assurez-vous de placer des entretoises de protection sous les ventouses.*<sup>1</sup>

- 4) Insérez la goupille de nouveau pour fixer le support de ventouse.
- 5) Répétez les étapes 2-4 avec les autres supports de ventouse positionnés de manière similaire (ceux à l'extérieur ou à l'intérieur), pour maintenir la symétrie.<sup>2</sup>

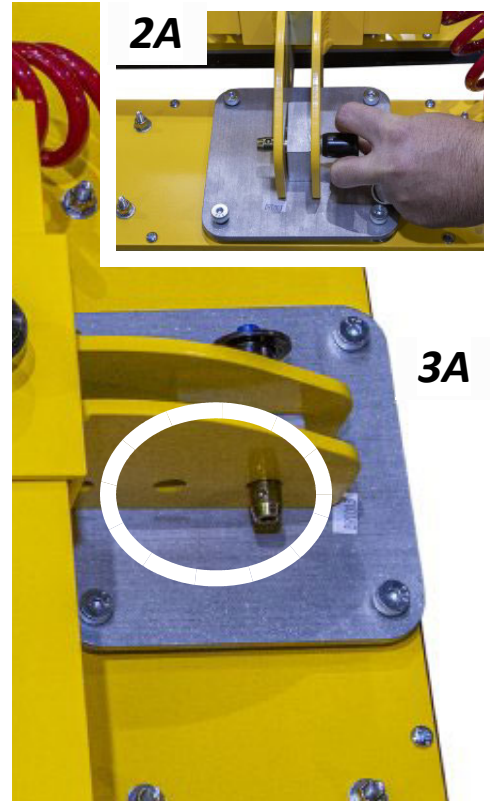

1..... Les entretoises sont intégrées dans la caisse d'expédition originale. Utilisez les entretoises de forme semblable pour poser le palonnier sur les autres surfaces.

2..... Vous pouvez tourner chaque support de ventouse 180° pour permettre un chemin optimal du tuyau.

# MONTAGE

## Changer la position des bras de ventouse coulissants ou les enlever

1) Déverrouillez le verrou de basculement et mettez le châssis des ventouses sur le plan horizontal.

2) Retirez les 2 goupilles d'attelage sans clavette qui fixent un bras de ventouse coulissant sur les 2 tubes femelles du châssis des ventouses (fig. 2A).

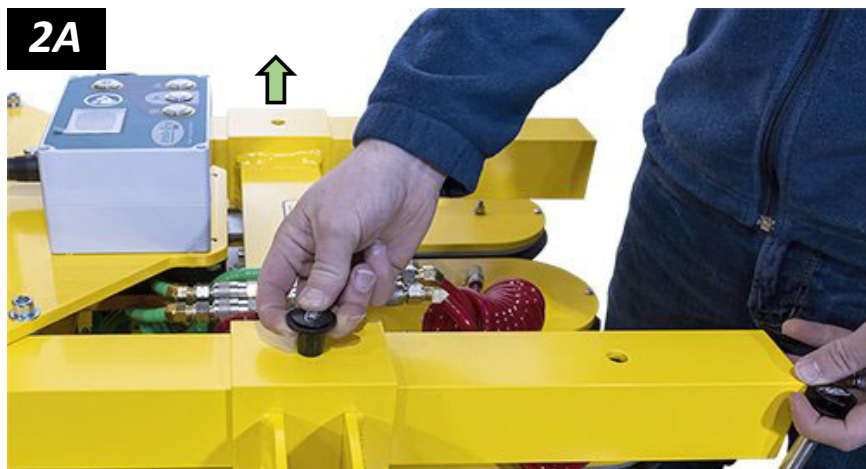

3) Déplacez le bras de ventouse à la position désirée sur les tubes (fig. 3A), en alignant les trous de goupille.

*Nota : les bras de ventouse peuvent être entièrement enlevés pour vous permettre d'enlever et d'installer des tubes de châssis des ventouses (voir page suivante).*

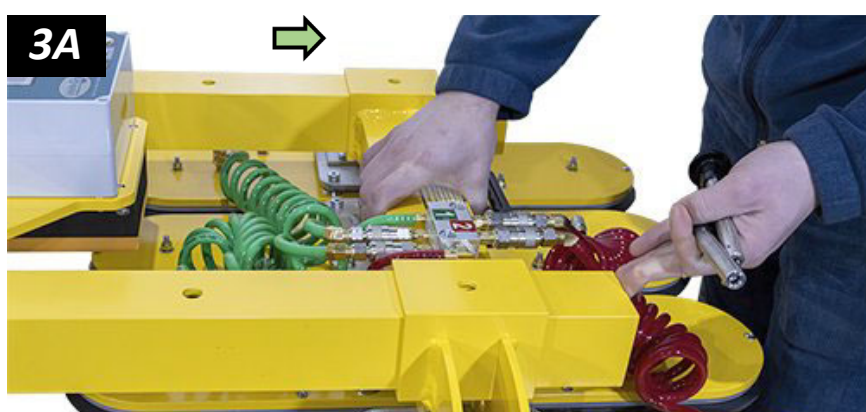

4) Insérez les goupilles de nouveau pour fixer le bras de ventouse (fig. 4A).

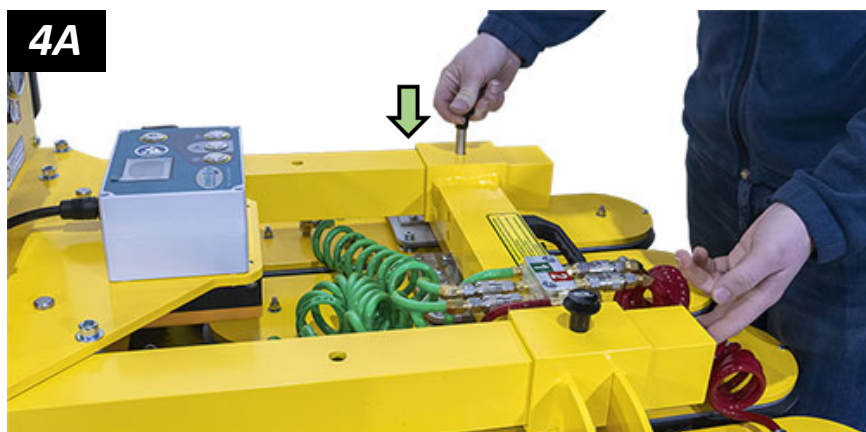

5) Répétez les étapes 2-4 avec l'autre bras de ventouse. Assurez-vous que la position sur les tubes fasse un châssis des ventouses symétrique, pour maintenir l'équilibre pendant la manutention d'une charge.



# MONTAGE

## Retirer et installer des tubes du châssis des ventouses

*Nota : cette procédure décrit la modification de la configuration de pose en hauteur à la configuration de pose en largeur.*

1) Déplacez le châssis des ventouses sur plan vertical afin que le verrou de basculement se verrouille.

2) Déconnectez les tuyaux de vide (figs. 2A-B ; voir «[Connecter ou déconnecter les tuyaux de vide](#)»).

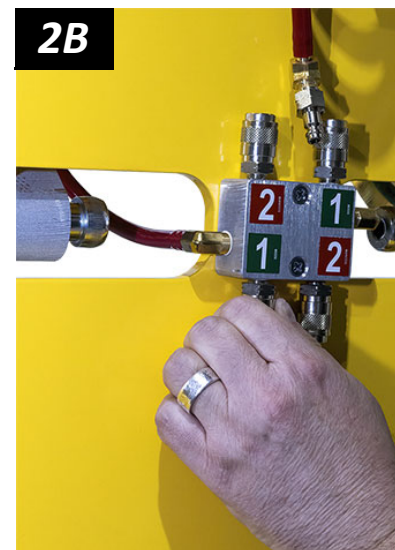

3) Enlevez tous les supports de ventouse mobiles des bras de ventouse coulissants (figs. 3A-C), comme indiqué précédemment.



# MONTAGE

4) Déverrouillez le verrou de basculement et déplacez le châssis des ventouses sur le plan horizontal.

5) Retirez les bras de ventouse coulissants des tubes femelles du châssis des ventouses (figs. 5A-B).

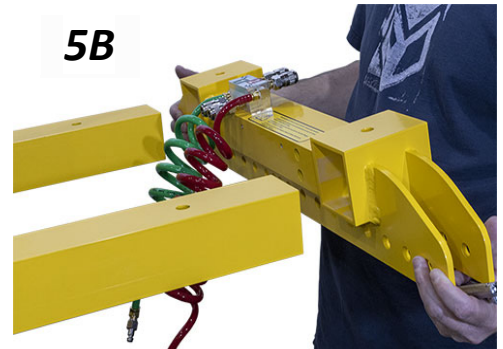
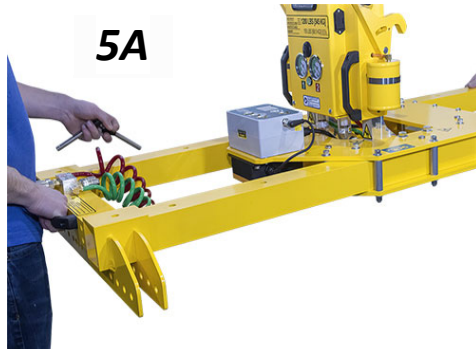

6) Déplacez le châssis des ventouses sur le plan vertical afin que le verrou de basculement se verrouille.

7) Retirez les goupilles qui fixent un tube femelle dans l'orientation verticale sur le châssis des ventouses.

7.1) Saisissez le tube pour l'empêcher de tomber.

7.2) Retirez la goupille de ressort d'une broche de montage (fig. 7A).

7.3) Retirez la broche de montage du châssis des ventouses (fig. 7B).

7.4) Répétez les étapes 7,1, 7,2 et 7,3 avec l'autre tube femelle du châssis des ventouses.

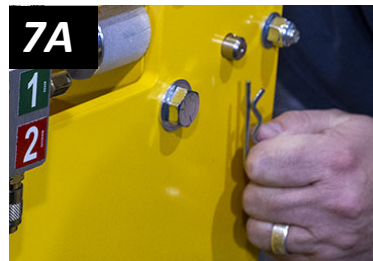

8) Faites glisser les tubes femelles hors du châssis des ventouses (fig. 8A).



# MONTAGE

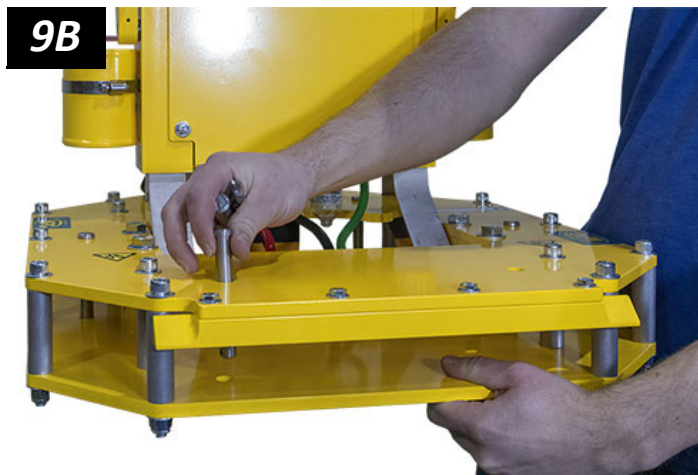

9) De la même manière que pour l'étape 7, retirez les goupilles pour fixer les tubes du châssis des ventouses dans l'orientation horizontale (figs. 9A-B).

*Nota : vous pouvez déplacer le châssis des ventouses sur le plan horizontal pour aider à retirer les goupilles de montage, comme illustré dans la fig. 9B.*

10) Installez un tube mâle du châssis des ventouses dans le châssis des ventouses, comme illustré dans la fig. 10A. Alignez les trous de broche. Fixez le tube ensuite à l'aide de broches et de goupilles, comme indiqué précédemment (figs. 10B-C).

*Nota : vous pouvez déplacer le châssis des ventouses sur le plan vertical pour aider à installer les goupilles de ressort, comme illustré dans la fig. 10C.*

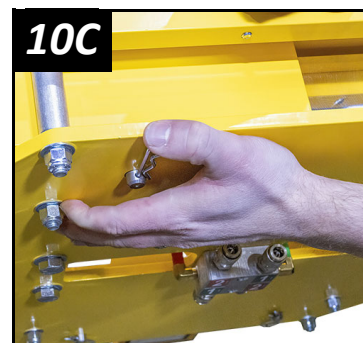
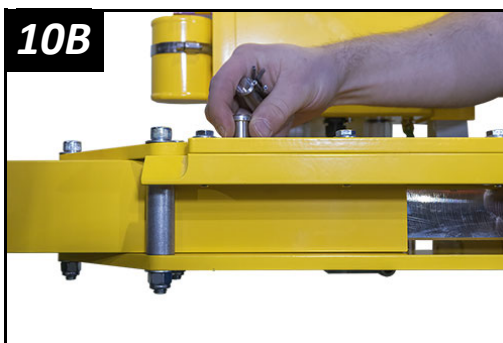
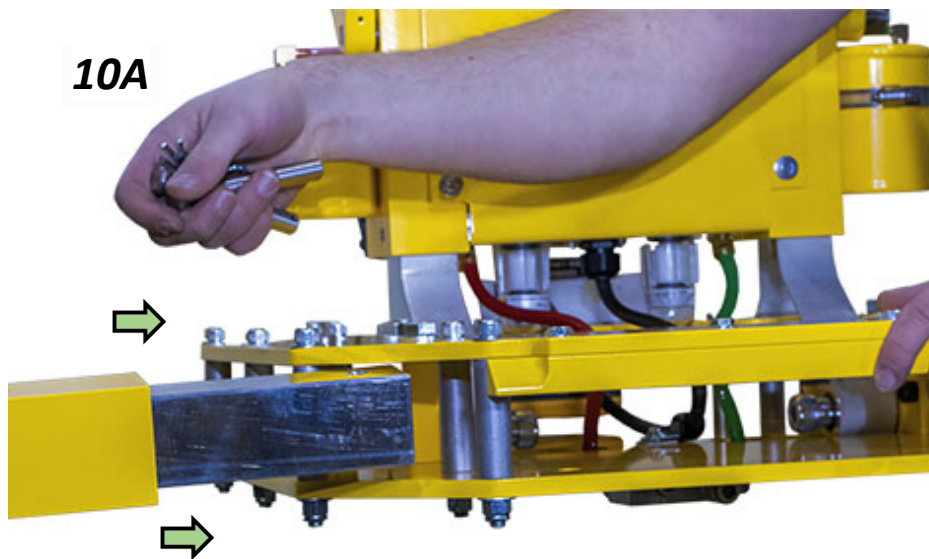



# MONTAGE

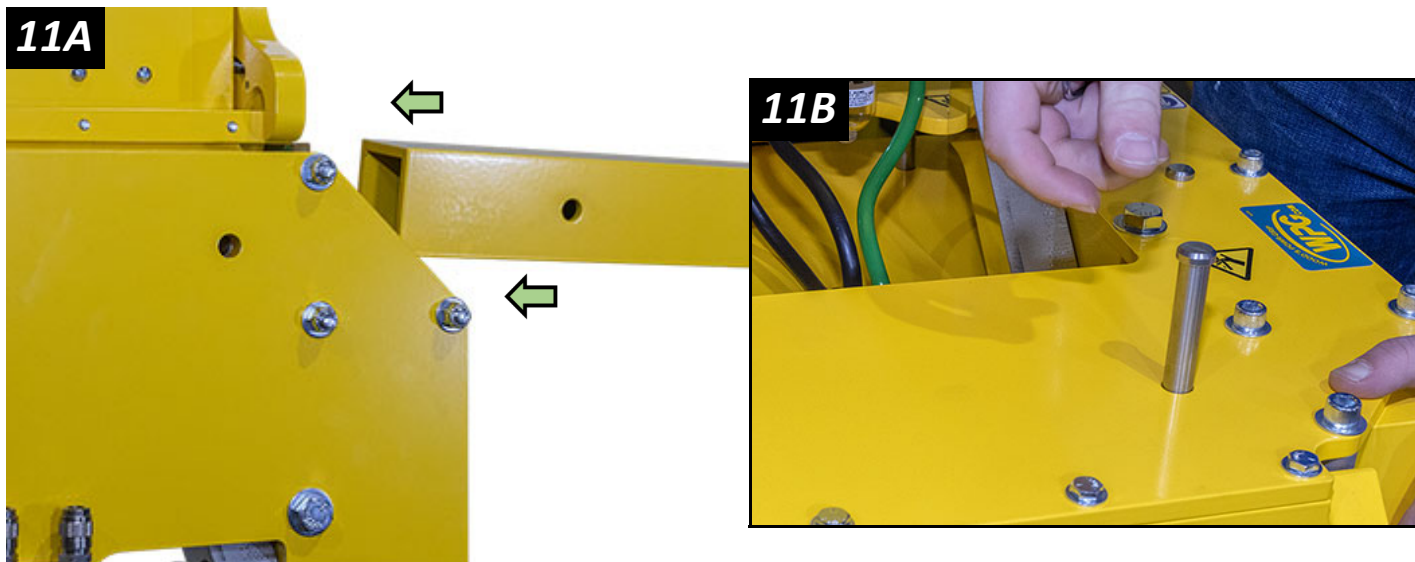

11) Installez de nouveau un tube femelle du châssis des ventouses afin qu'il se connecte au tube mâle de châssis des ventouses déjà installé (fig. 11A), en vous assurant que les trous des broches s'alignent. Fixez le tube ensuite à l'aide de broches et de goupilles, comme indiqué précédemment (fig. 11B).

12) Répétez les étapes 9 à 11 avec l'autre jeu des tubes connectants du châssis des ventouses (figs. 12A-B).

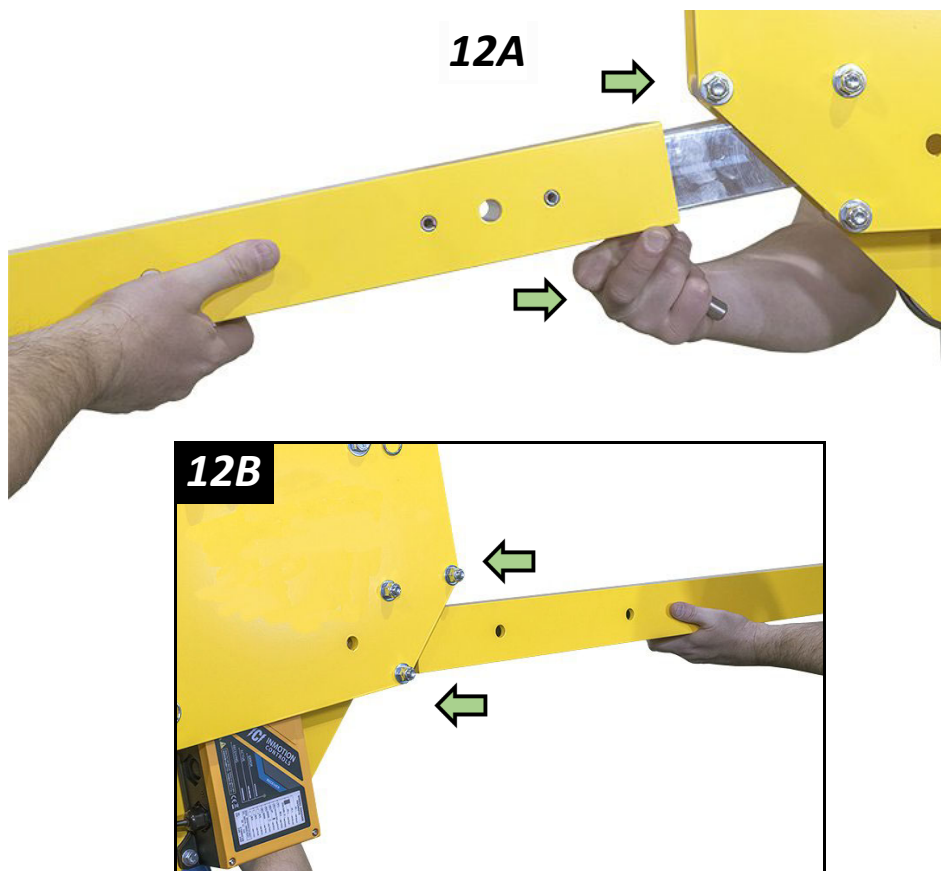

# MONTAGE



13) Installez de nouveau les bras de ventouse coulissants (figs. 13A-B) et fixez-les à l'aide de goupilles d'attelage sans clavette.

14) Installez de nouveau les supports de ventouse mobiles et fixez-les à l'aide de goupilles d'attelage sans clavette (fig. 14A).

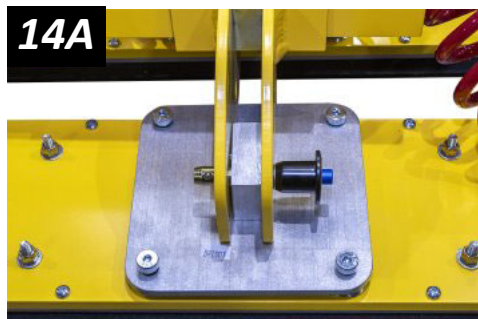

15) Connectez de nouveau les tuyaux de vide (fig. 15A) conformément à la configuration.

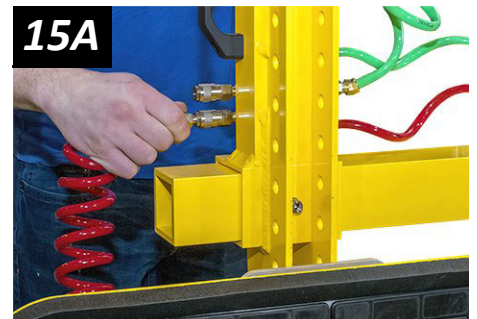

La modification de la configuration de pose en hauteur à la configuration de pose en largeur est maintenant achevée.

# MONTAGE

## Connecter ou déconnecter les tuyaux de vide

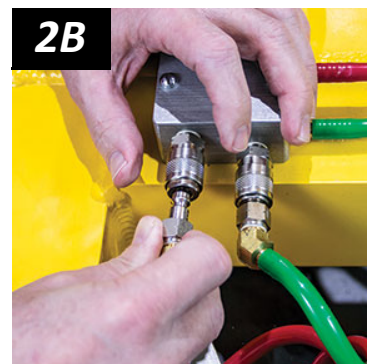
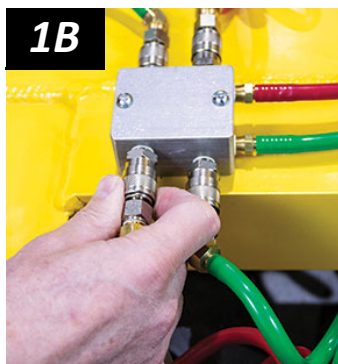

Pour *connecter* un tuyau de vide, enfoncez le bout mâle dans le bout femelle du raccord rapide jusqu'à ce qu'ils s'enclenchent (figs. 1A-B).



**Assurez-vous que les raccords rapides obtiennent une étanchéité totale et que tous les tuyaux de vide fonctionnent correctement (voir «Épreuve du vide»).**

Pour *déconnecter* un tuyau de vide, bougez la bague de dégagement au bout femelle jusqu'à ce que les bouts se séparent (figs. 2A-B).

Assurez-vous que tous les tuyaux soient correctement connectés : le tuyau vert au circuit « 1 » et le tuyau rouge au circuit « 2 » (fig. 3A).

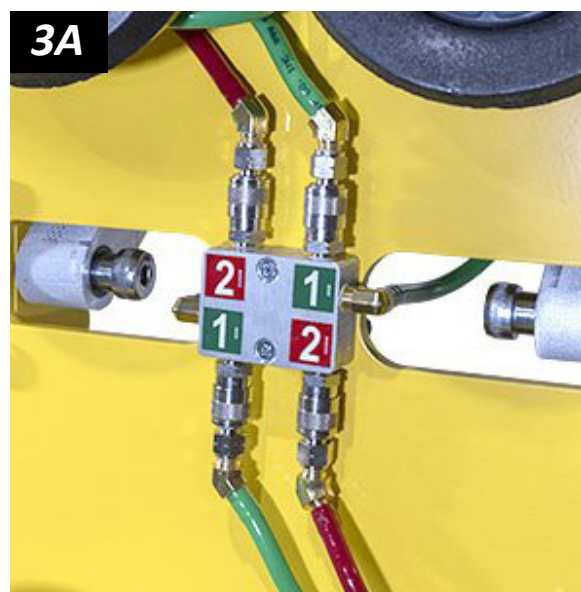

Les 2 vacuomètres sont étiquetés pour indiquer les circuits correspondants (fig. 4A).

*Nota : les couleurs des faces des vacuomètres ne correspondent pas aux couleurs des circuits.*





# MONTAGE

## POUR INSTALLER LE KIT OPTIONNEL POUR PANNEAUX DE TOIT

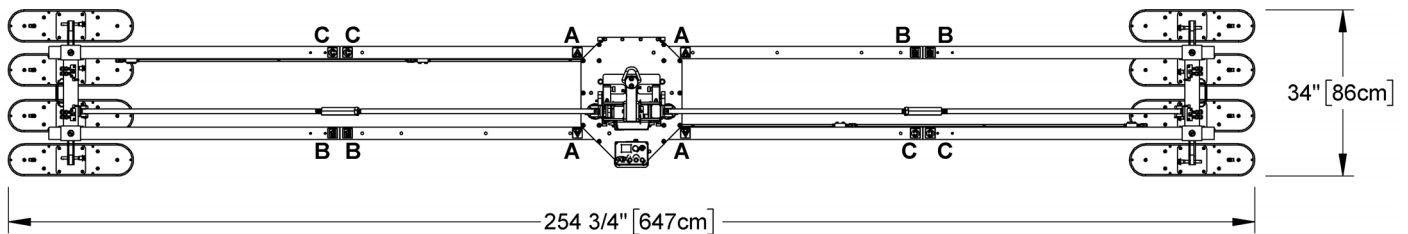
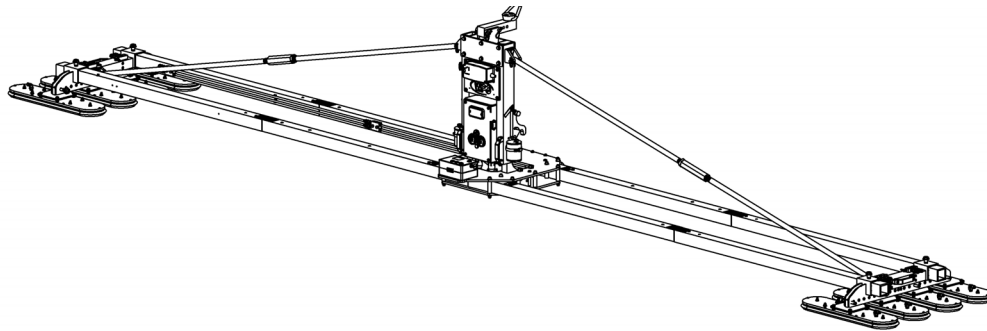

Lorsque le Kit des rallonges du châssis des ventouses (**N° 58397**) est installé, il rend les palonniers MTEX-DC3 capables de manipuler des panneaux de toit jusqu'à 19,2 m (63') de longueur, y compris le «[SURPLOMB ADMISSIBLE](#)». L'illustration ci-dessus montre la distribution maximale des ventouses.

L'installation du kit n'influe pas sur la Capacité de charge maximale.

En plus des tubes d'extension inclus dans le kit, les tubes utilisés dans la configuration de pose en largeur du palonnier sont employés lors de l'utilisation du kit. Tous les tubes sont identifiés avec une étiquette « A », « B » ou « C ». Assurez-vous de configurer le kit en fonction du code alphabétique indiqué dans l'illustration ci-dessus.



Enlevez et/ou changez la position des supports de ventouse mobiles au besoin pour maximiser le support à travers la surface d'un panneau de toit (voir «[Changer la position des supports de ventouse mobiles ou les enlever](#)»):

- Pour supporter des panneaux de largeur plus grande, déplacez les supports de ventouse vers l'extérieur.
- Pour supporter des panneaux de largeur moins grande, déplacez les supports de ventouse vers l'intérieur.



# MONTAGE

*Nota : un minimum de 4 ventouses (2 sur chaque bout du châssis des ventouses) doit être installé et connecté lors de l'utilisation du kit. Le kit peut également être configuré avec 6 ventouses, selon les besoins, pour correspondre au profil d'un panneau de toit. Quelle que soit la configuration, assurez-vous que toutes les ventouses sont parallèles les unes aux autres et disposées symétriquement.*

 **Assurez-vous que toutes les ventouses sont parallèles les unes aux autres et disposées symétriquement, afin d'éviter un relâchement accidentel de la charge.**

 **Toute ventouse déconnectée réduit la capacité de levage.**

*Nota : les étapes suivantes supposent que le MTEX-DC3 est assemblé dans la configuration de pose en largeur, ce qui est nécessaire pour installer le Kit des rallonges du châssis des ventouses. Les photos montrent l'installation sur un modèle MTEX8625DC3.*

- 1) Retirez tous les matériaux d'emballage et gardez-les avec la caisse d'expédition pour l'utilisation au futur.
- 2) Suspendez le palonnier à un équipement de levage approprié et capable de supporter la Capacité de charge maximale et le Poids du palonnier ainsi que le kit installé.  
- 3) Assurez-vous que le palonnier soit assemblé dans la configuration de pose en largeur (voir «[POUR CHANGER LA CONFIGURATION DU CHÂSSIS DES VENTOUSES](#)»).
- 4) Mettez le verrou de basculement hors service (voir «[Emploi du verrou de basculement](#)»).
- 5) Employez l'équipement de levage pour abaisser le palonnier sur un support stable qui vous permettra de configurer le palonnier de nouveau (par ex. support pliant, chevalets de sciage).

*Nota : le palonnier va se déplacer vers le plan horizontal tandis que vous l'abaissez sur le support.*

 **Utilisez uniquement un support stable adapté au poids combiné du palonnier et du kit (voir «[CARACTÉRISTIQUES TECHNIQUES](#) »).**

- 6) Déconnectez les tuyaux de vide comme indiqué précédemment.
- 7) Enlevez les supports de ventouse mobiles des bras de ventouse coulissants comme indiqué précédemment.<sup>1</sup> Retirez ensuite les bras de ventouse des tubes du châssis des ventouses comme indiqué précédemment.

1..... Puisque l'orientation n'a pas changé, il n'est pas obligatoire de retirer les supports des bras. Cependant, cela facilitera les étapes suivantes.



# MONTAGE

8) Retirez un bouchon en caoutchouc de la barre de levage (fig. 8A) pour permettre l'installation d'une fixation pour la barre de support.

8A



9) Installez une fixation pour la barre de support sur la barre de levage, en veillant à bien serrer le matériel de fixation (fig. 9A).

9A



*Nota : vous pouvez installer le bouchon en caoutchouc de nouveau après avoir installé la fixation, si désiré.*

10) Installez une fixation pour la barre de support sur le bras de ventouse coulissant (figs. 10A-B), en veillant à bien serrer le matériel de fixation.

10A

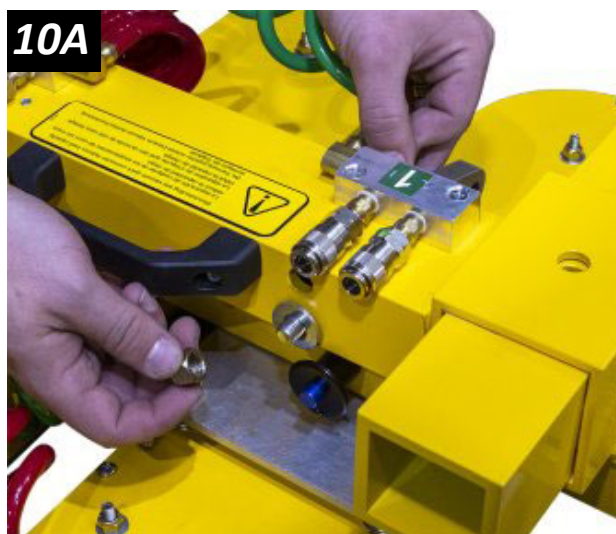

10B

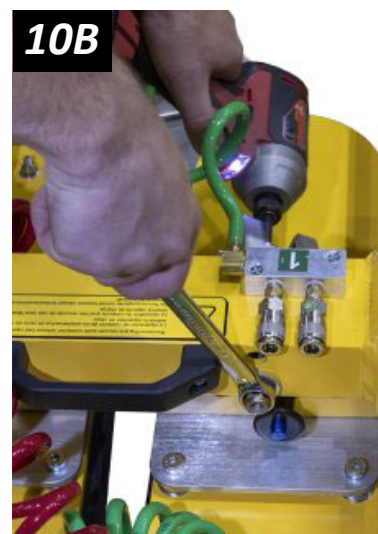

11) Installez tous les tubes d'extension sur les tubes du châssis des ventouses (fig. 11A), en veillant à respecter les codes alphabétiques. Fixez les tubes à l'aide de goupilles d'attelage sans clavette.

11A

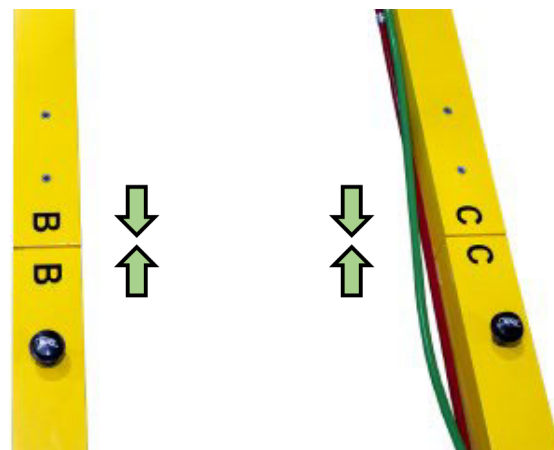

# MONTAGE

- 12) Alignez les trous de broche d'une barre de support avec les trous dans la fixation.

*Nota : pour cette étape, assurez-vous de choisir une barre de support dotée d'un écrou de blocage au bout opposé de la barre.*

Insérez ensuite une broche de montage, comme illustré dans la fig. 12A et la vignette, et fixez-la avec une goupille de ressort.

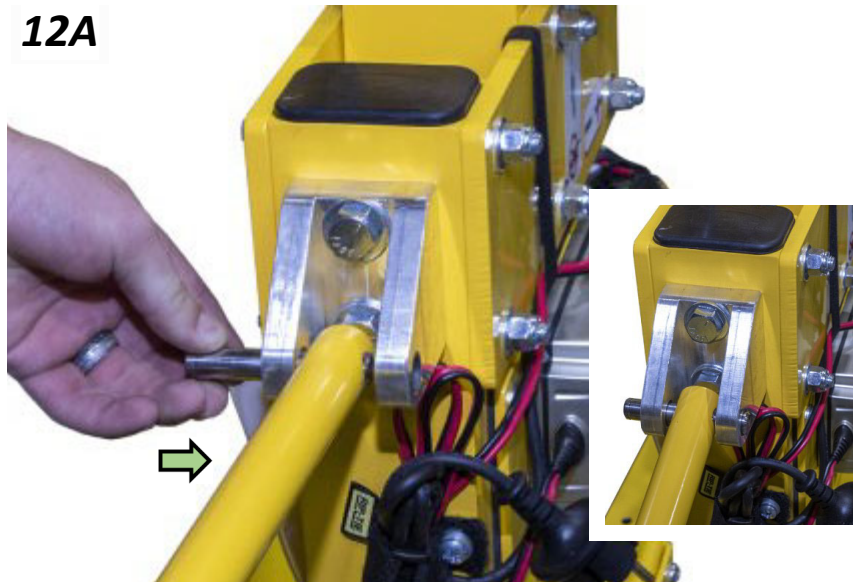

- 13) Vissez un raccord sur la barre de support fixée (fig. 13A).

*Nota : tournez le raccord de 8 tours complets dans le sens horaire pendant cette étape, pour vous assurer qu'il y a au moins 2,5 cm (1") de connexion filetée.*

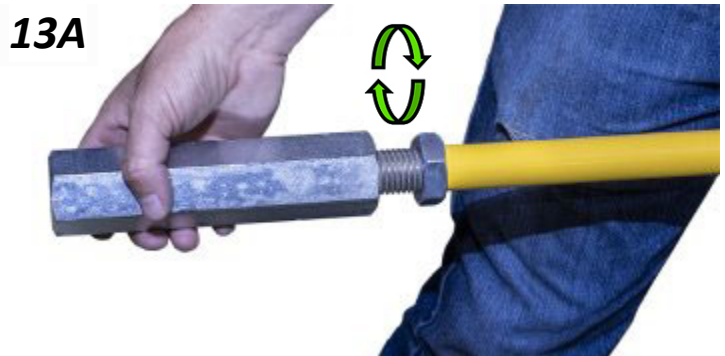

- 14) Vissez une barre de support sur l'autre bout du raccord pour la barre de support (fig. 14A).

*Nota : tournez la barre de support de 8 tours complets dans le sens antihoraire pendant cette étape, pour vous assurer qu'il y a au moins 2,5 cm (1") de connexion filetée.*



- 15) Répétez les étapes 8-14 sur le bout opposé du palonnier.

- 16) Insérez un bras de ventouse coulissant sur les tubes d'extension, **en vous assurant qu'une autre personne soit positionnée au bout opposé pour aider à maintenir l'équilibre du palonnier sur le support stable.** Fixez-le à l'aide des goupilles d'attelage sans clavette. **Répétez cela sur le bout opposé du palonnier avant de continuer.**

# MONTAGE

- 17) Si les supports de ventouse mobiles ont été précédemment enlevés, installez-les de nouveau sur un bras de ventouse coulissant selon les besoins de la configuration choisie. Fixez chaque support à l'aide d'une goupille d'attelage sans clavette (fig. 17A).

*Nota : assurez-vous que les supports de ventouse soient orientés pour permettre un acheminement optimal des tuyaux de vide (voir l'illustration des supports de ventouse sous l'étape 19).*

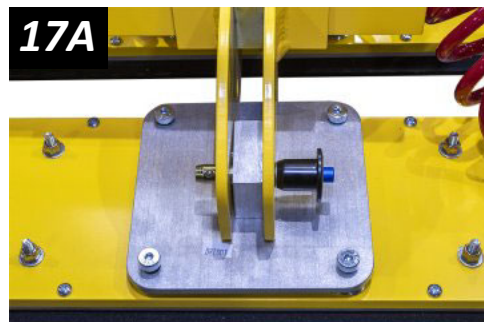

- 18) Achevez l'assemblage d'une barre de support :

- 18.1) Attachez la partie inférieure de la barre de support au bras de ventouse coulissant et fixez-la à l'aide d'une broche de montage (fig. 18A) et d'une goupille de ressort.



- 18.2) Employez une clé pour tourner le raccord pour une barre de support (fig. 18B) jusqu'à ce que les trous du bras de ventouse et les 2 tubes d'extension s'alignent.

*Nota : si vous tournez le raccord dans le sens horaire, l'ensemble de la barre devient plus court. Si vous tournez le raccord dans le sens antihoraire, l'ensemble de la barre devient plus long.*

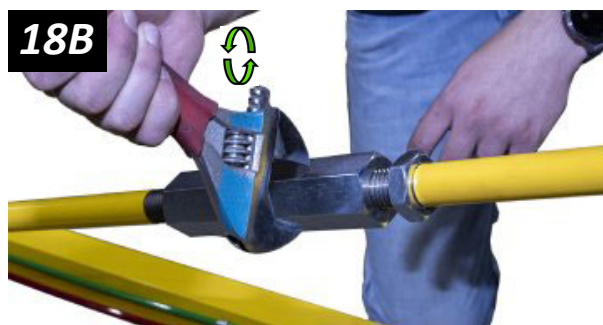

Fixez ensuite le bras de ventouse aux tubes du kit à l'aide de goupilles d'attelage sans clavette (entourées dans la fig. 18C).

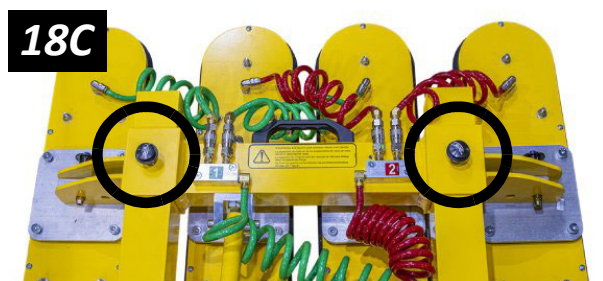



# MONTAGE

18.3) Continuez à employer une clé pour tourner le raccord dans le sens horaire jusqu'à ce que l'ensemble de la barre de support soit tendu. Fixez ensuite le raccord pour la barre de support à l'aide d'un écrou de blocage (fig. 18D).

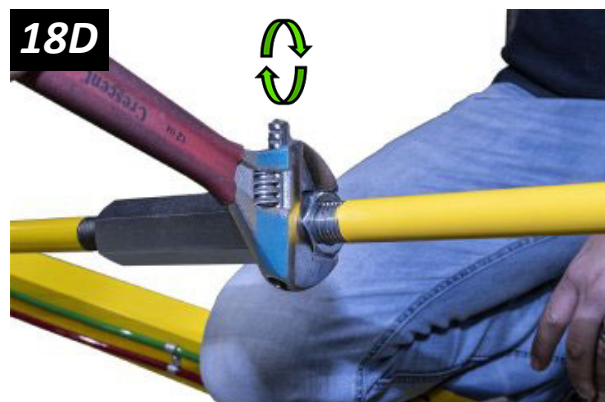

19) Connectez de nouveau les tuyaux de vide (fig. 19A et vignette) comme indiqué précédemment.

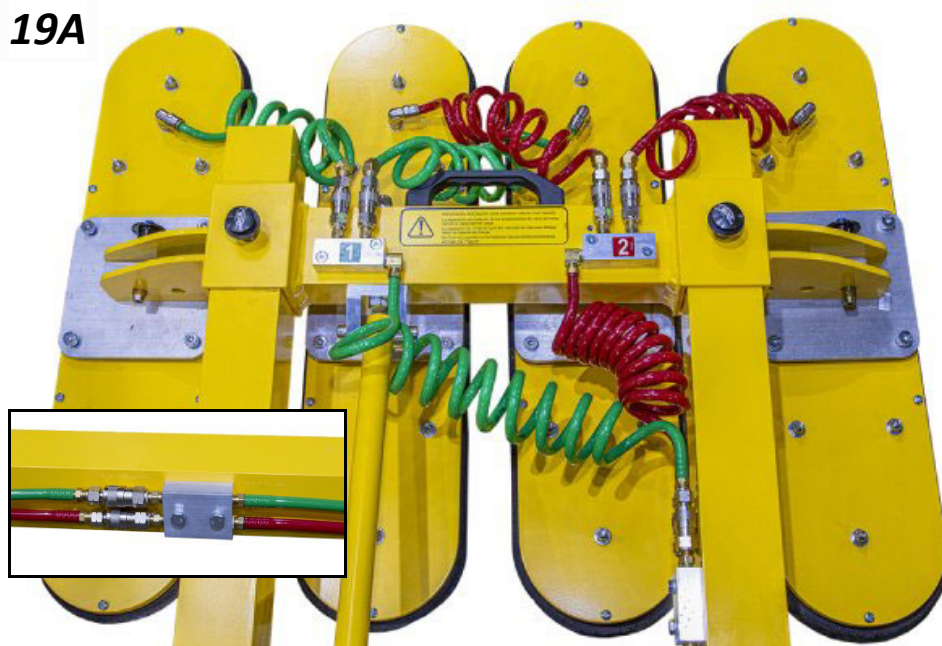

20) Répétez les étapes 16-19 sur le bout opposé du palonnier.

# MONTAGE

21) Mettez le tube réglable du point de levage en position pour l'emploi avec le kit (voir la première page de «MONTAGE» pour les étapes de réglage spécifiques). La position montrée dans fig. 21A fournit l'angle de suspension optimal pour manipuler les panneaux de toit. D'autres positions ne doivent pas être utilisées.

Le palonnier est maintenant prêt à manipuler les panneaux de toit (fig. 21B).

Pour enlever le kit, inversez les étapes précédentes. Cependant, il n'est **pas** nécessaire d'enlever les fixations du bras de support.

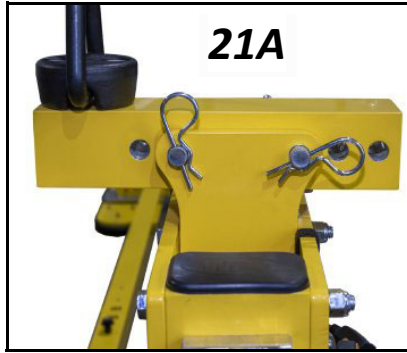



## CARACTÉRISTIQUES DE LA CHARGE

Vérifiez que le palonnier à ventouses soit destiné à manutentionner chaque charge conformément aux exigences suivantes :



**NE soulevez PAS d'explosifs, de substances radioactives ou d'autres matériaux dangereux.**

- Il ne faut pas que le poids de la charge ne dépasse la Capacité de charge maximale. 
- Il faut que la charge soit une seule pièce d'un matériau relativement non poreux avec une surface de contact plane et relativement lisse.<sup>1</sup> Les bords d'étanchéité flexibles des ventouses peuvent s'adapter à certains reliefs de surface, à condition que les changements de contour ne soient pas trop brusques. Pour déterminer si la charge est trop poreuse ou pas et si elle est trop rugueuse ou pas, effectuez «[Épreuve de la compatibilité du palonnier avec la charge](#)».
- Il faut que la surface de contact de la charge soit capable d'obtenir un coefficient de friction de 1 avec les ventouses du palonnier (voir «[Coefficient de friction entre ventouse et charge](#)»). Sinon, il faut réduire la capacité de façon approprié.
- Il ne faut pas que la température de surface de la charge ne dépasse les Températures d'utilisation.<sup>2</sup> 
- La longueur et la largeur *minimales* de la charge sont déterminées par la Distribution des ventouses actuelle (voir « CARACTÉRISTIQUES TECHNIQUES »).
- La longueur et la largeur *maximales* de la charge sont déterminées par le «[SURPLOMB ADMISSIBLE](#)».
- 15 cm (6") est l'épaisseur admissible avec la Capacité de charge maximale.<sup>3</sup> 

*Nota : les ventouses standards peuvent tacher ou déformer les surfaces de charge avec des couleurs claires ou des revêtements mous. Testez de telles surfaces quant aux effets préjudiciables avant d'utiliser le palonnier sur elles.<sup>4</sup>*

1..... Une « seule pièce » de matériau comprend les ensembles des murs-rideaux, les systèmes de vitrage modulaires et les unités de construction semblables.

2..... Les ventouses faites d'un composé de caoutchouc résistant à chaleur peuvent rendre le palonnier capable de soulever les charges avec les températures de surface plus élevées. Mettez-vous en contact avec WPG ou un concessionnaire agréé pour obtenir de plus amples renseignements.

3..... Cependant, l'épaisseur admissible augmente à mesure que le poids de la charge diminue. Mettez-vous en contact avec WPG pour obtenir de plus amples renseignements.

4..... Des composés de caoutchouc alternatifs sont disponibles pour de tels usages. Mettez-vous en contact avec WPG ou un concessionnaire agréé pour obtenir de plus amples renseignements.

## SURPLOMB ADMISSIBLE

Épaisseurs des panneaux		Surplomb maximal			
		Noyau minéral		Noyau PIR/ISO/EPS	
2.0 in	5.1 cm	8.0 ft	2.4 m	12.5 ft	3.8 m
2.5 in	6.4 cm	9.5 ft	2.9 m	14.5 ft	4.4 m
3.0 in	7.6 cm	10.0 ft	3.0 m	15.5 ft	4.7 m
4.0 in	10.2 cm	12.0 ft	3.7 m	18.0 ft	5.5 m
6.0 in	15.2 cm	14.5 ft	4.4 m	22.0 ft	6.7 m

Recommandations basées sur des faces en acier de 0,511 mm

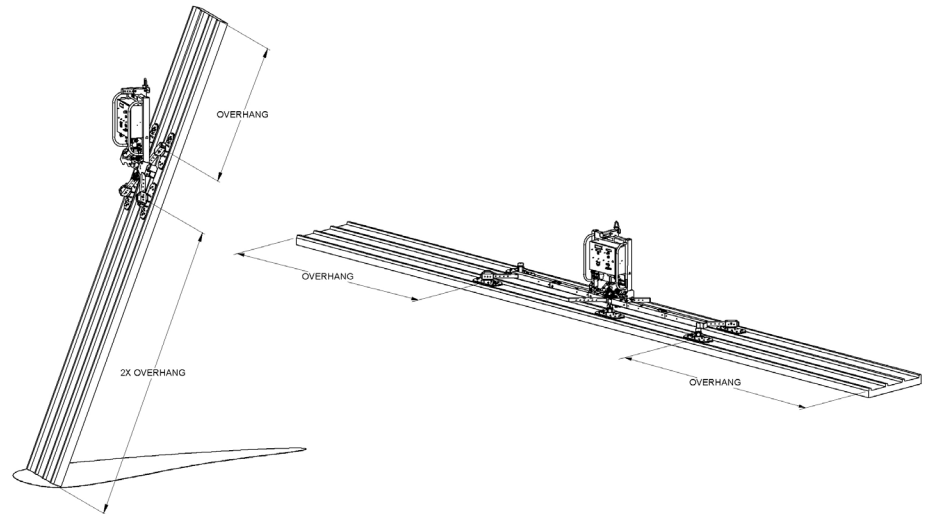

Le surplomb admissible correspond à la partie du matériel de la charge qui peut déborder des ventouses sans se briser ni s'abîmer d'aucune autre manière. Cela dépend du type du matériau de charge, de l'épaisseur du matériau et de l'angle de manipulation. Puisque chaque matériau possède des caractéristiques physiques différentes, il faut évaluer le surplomb admissible individuellement pour chaque genre de charge. Dans le cas des panneaux métalliques isolants, consultez le tableau ci-dessus pour trouver le surplomb recommandé.<sup>1</sup>

## CHARGEMENT INDIRECT

Assurez-vous de tenir compte des chargements dynamiques ou des autres chargements involontaires qui peuvent altérer la capacité de levage d'une manière défavorable, tels que :

**Un chargement indirect peut réduire la capacité de levage.**

- L'amplification du poids qui résulte lorsqu'un palonnier à ventouses chargé soudainement commence à ou cesse de bouger, change de direction ou rebondit (par ex. lorsqu'un chariot élévateur télescopique transporte un palonnier chargé à travers un terrain accidenté).
- De la force externe qui a pour effet d'augmenter le poids d'une charge sur un palonnier (par ex. lorsque les rafales de vent agissent sur une charge du matériau en feuille).

1..... Mettez-vous en contact avec le fabricant des panneaux afin d'obtenir des informations plus détaillées, si nécessaire.

## ENVIRONNEMENT D'UTILISATION

Assurez-vous que le palonnier soit convenable à l'usage dans chaque environnement de travail, étant donné les restrictions suivantes :

- Ce palonnier n'est pas destiné à aucun environnement qui est dangereux pour l'opérateur ou préjudiciable au palonnier. Évitez les environnements qui contiennent des explosifs, des produits chimiques caustiques ou d'autres substances dangereuses.
- L'Altitude d'utilisation maximale et les Températures d'utilisation limitent l'environnement de travail.<sup>1 2</sup>
- Le palonnier n'est pas d'une conception étanche : ne l'utilisez pas sous la pluie ou par temps qui ne convient pas.



***N'utilisez jamais le palonnier dans les environnements dangereux.***



***Des particules métalliques ou des impuretés semblables dans l'environnement pourraient entraîner une panne de la pompe à vide.***

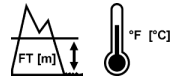

***L'humidité peut réduire la capacité de levage.***

## ÉLIMINATION DU PALONNIER

Après que la Durée de vie du palonnier soit finie (voir « CARACTÉRISTIQUES TECHNIQUES »), éliminez-le en conformité avec tous les codes locaux et les normes réglementaires pertinentes.

*Nota : il est possible que la batterie soit soumise à des règles d'élimination spéciales.*

1..... Bien que l'usage du palonnier en plus hautes altitudes soit possible, la capacité de levage diminue chaque fois que le palonnier ne peut pas obtenir un vide dans la section verte des vacuomètres. Mettez-vous en contact avec WPG pour obtenir de plus amples renseignements.

2..... Si vous prenez des précautions spéciales, il se peut que vous puissiez utiliser le palonnier en dehors de la gamme de températures spécifiée. Mettez-vous en contact avec WPG pour obtenir de plus amples renseignements.



## AVANT D'UTILISER LE PALONNIER

Déterminez si le palonnier à ventouses est capable d'effectuer chaque tâche projetée ou pas (voir «**CARACTÉRISTIQUES TECHNIQUES**» et «**USAGE ADMISSIBLE**»). Achever ensuite les préparations suivantes :

### Prendre des précautions de sécurité

- Soyez étudié dans toutes les normes industrielles et réglementaires pour l'usage du palonnier dans la région.
- Suivez les directives des syndicats professionnels sur les précautions nécessaires pour chaque type de matériau.



**Lisez toutes les directives et les règles de sécurité avant d'utiliser le palonnier.**



**Portez toujours l'équipement de protection individuelle approprié.**

### Sélectionner une langue d'affichage

Quand on met le palonnier sous tension pour la première fois, l'unité de commandes Intelli-Grip® invite l'opérateur à sélectionner une langue pour l'affichage à cristaux liquides. Utilisez les boutons comme suit :

- Pour faire défiler vers le bas, appuyez sur le bouton de relâcher (|→|).
- Pour faire défiler vers le haut, appuyez sur le bouton d'attacher (|←|).
- Pour sélectionner une langue, appuyez sur le bouton de fonction (Fn).<sup>1</sup>



*Nota : utilisez le même procédé pour naviguer tous les menus.*

1..... Pour changer de langue à nouveau, consultez « INTELLI-GRIP® OPERATOR MENUS » (MENUS OPÉRATEURS D'INTELLI-GRIP®) dans [SERVICE MANUAL](#) (MANUEL DE L'ENTRETIEN).

## Effectuer les inspections et les épreuves

- Suivez le «[PLAN DES INSPECTIONS](#)» et les «[ÉPREUVES](#)».
- Faites la révision des 2 filtres à air chaque fois qu'une cloche contienne du liquide ou d'autres impuretés, ou une cartouche filtrante paraisse salie (voir « AIR FILTER MAINTENANCE » [RÉVISION D'UN FILTRE À AIR] dans [SERVICE MANUAL](#) [[MANUEL DE L'ENTRETIEN](#)]).
- Assurez-vous que l'avertisseur sonore soit clairement audible à la distance maximale entre l'opérateur et le palonnier, en dépit de toute barrière ou tout obstacle.<sup>1, 2</sup>



**Examinez les filtres à air régulièrement et entretenez-les au besoin.**



**Vérifiez qu'on puisse entendre l'avertisseur sonore en dépit des bruits à la position de l'opérateur.**

## Vérifier la batterie de 12 volts



**Vérifiez l'énergie de la batterie chaque fois avant de soulever.**

Lorsque le palonnier est sous tension, un indicateur d'énergie sur l'affichage à cristaux liquides montre le niveau d'énergie actuel.<sup>3,4</sup>

- Si l'énergie de la batterie apparaît dans la section rouge, cessez d'utiliser le palonnier et chargez la batterie (voir «[POUR RECHARGER LA BATTERIE DE 12 VOLTS](#)»).
- Si l'énergie de la batterie continue à diminuer, l'avertisseur sonore va à produire une sonnerie d'alarme continue et l'affichage à cristaux liquides va à montrer « Verrouillage (batterie de 12V) » ainsi qu'un code diagnostique (voir «[CODES DIAGNOSTIQUES INTELLI-GRIP®](#)»). En ce cas, vous devez charger la batterie afin de continuer à utiliser le palonnier.

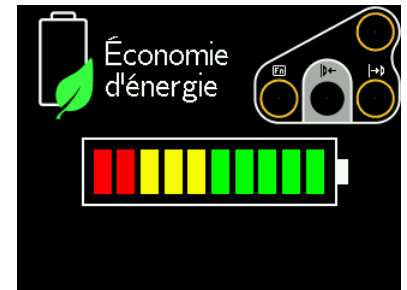

1..... Le volume maximal de l'avertisseur sonore est 95 dBA jusqu'à 60 cm (2 pieds). Si vous devez suivre les Normes de CE ou de UKCA, consultez EN 7731 pour vous assurer que l'avertisseur sonore soit en conformité.

2..... «[Épreuve du vide](#)» fournit une occasion commode pour vérifier cela.

3..... Si le palonnier demeure longtemps en le mode de l'économie d'énergie, la pompe s'allume de temps en temps pour tester la batterie.

4..... Si le chargeur de batterie est branché sur une source d'alimentation de courant alternatif (CA), l'indicateur de batterie ne montre pas l'énergie juste de la batterie et « Remplacer batterie de 12V » pourrait apparaître sur l'affichage à cristaux liquides, parce que le système ne peut pas analyser la batterie précisément.

# MODE D'EMPLOI

## Se préparer à utiliser le Système de commande à distance

 Le récepteur de télécommande (fig. 1A) et l'émetteur de télécommande optionnels vous donnent la capacité d'activer les fonctions d'attacher et de relâcher le palonnier jusqu'à une distance de 76 m (250 pieds), à condition que vous ayez une vue claire et directe du palonnier et des indicateurs de mode.

Suivez ces règles de sécurité pour actionner un palonnier à distance :

- Vérifiez visuellement l'état du palonnier et de la charge avant de soulever.



**Assurez-vous que le personnel à proximité soit conscient des actions de commande à distance.**

- Surveillez le palonnier à tout moment pour vous assurer qu'il fonctionne de la manière prévue.<sup>1</sup>
- Veillez que la charge soit abaissée et supportée correctement avant de la relâcher (voir parties suivantes).

*Nota : pour empêcher toute transmission de radio, appuyez sur le bouton de déconnecter d'urgence.*<sup>2</sup>

1A



- 1 BOUTON DE DECONNECTER D'URGENCE
- 2 LAMPE PILOTE DE TRANSMISSION
- 3 BOUTON DE RELÂCHER
- 4 BOUTON D'ATTACHER
- 5 BOUTON DE FONCTION/D'ALIMENTATION

1..... Le Système de commande à distance est conçu pour empêcher la réponse des palonniers multiples. Néanmoins il faut tester les palonniers télécommandés pour s'assurer que chaque émetteur ne commande qu'un seul palonnier.

2..... Pour remettre le bouton de déconnecter d'urgence, tournez le bouton dans le sens des aiguilles d'une montre et permettez qu'il saute jusqu'à sa position originale.

# MODE D'EMPLOI

## POUR ATTACHER LES VENTOUSES À UNE CHARGE

Assurez-vous que les surfaces de contact de la charge et des ventouses soient propres (voir «[Nettoyage des ventouses](#)»).



## Mettre le palonnier en position sur la charge

1) Mettez le palonnier en position afin de supporter la charge correctement :

- Pour installer un panneau de mur orienté à la verticale, il faut d'ordinaire mettre le palonnier en position « *au-dessus du centre* » (fig. 1A).

Centrez le châssis des ventouses entre la gauche et la droite de la charge et mettez les ventouses en position vers le bout qui va être en haut lors du levage.

 **Lorsque le palonnier se trouve au-dessus du centre, assurez-vous que le verrou de basculement ne soit pas mis hors service.**

Assurez-vous que le verrou de basculement ne soit pas mis hors service (fig. 1B), afin d'éviter un relâchement inattendu de la charge et l'endommagement du palonnier (voir «[Emploi du verrou de basculement](#)»).

**1B**

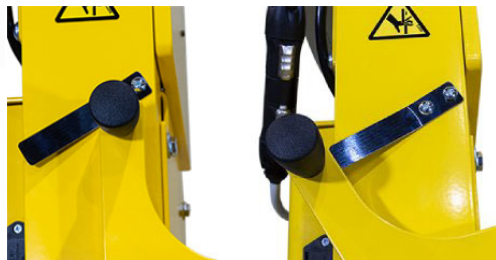

EN SERVICE

HORS SERVICE



**1A**



# MODE D'EMPLOI

- Pour installer des panneaux de toit ou des panneaux de mur orientés à l'horizontale, il faut mettre le palonnier en position « au centre » (fig. 1C).

Centrez le châssis des ventouses à moins de 5 cm (2 po) du centre de la charge, pour éviter un

basculement inattendu et l'endommagement du palonnier.<sup>1</sup>

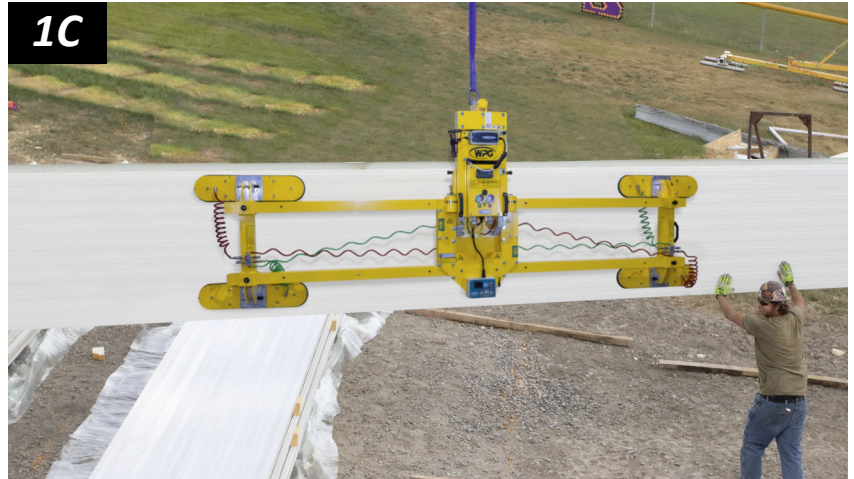

- 2) Assurez-vous que toutes les ventouses vont s'adapter à la charge et être chargées uniformément. Consultez la Capacité de charge par ventouse.



- 3) Mettez les ventouses en contact avec la surface de la charge.



**Évitez tout contact entre le point de levage et la charge.**

*Nota : mettez le tube réglable du point de levage (N° 1 de fig. 1D) en position au besoin pour éviter tout contact avec la charge (N° 2 de fig. 1D) quand vous la soulevez ou la tournez (voir «MONTAGE»). L'inobservance pourrait endommager le palonnier ou la charge (entourée dans fig. 1D) ou entraîner un relâchement inattendu de la charge.*

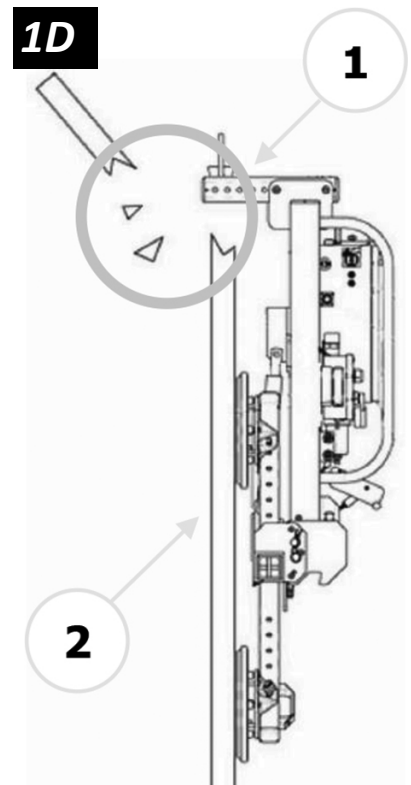

1..... Le palonnier est conçu pour manutentionner le poids maximal de la charge lorsque le centre de gravité de la charge est situé à moins de 5 cm (2 po) du centre du châssis des ventouses. Des charges non centrées peuvent basculer de façon inattendue.



# MODE D'EMPLOI

## Mettre le palonnier sous tension

Appuyez sur le bouton d'alimentation du palonnier ( , fig. 1A). La pompe à vide va s'allumer pendant quelques instants, comme une fonction normale du système auto diagnostique Intelli-Grip®.

Le palonnier teste automatiquement la batterie de 9 volts de l'avertisseur sonore chaque fois que vous mettez le palonnier sous tension. Si la batterie perd la charge, l'affichage à cristaux liquides montre le message « Remplacer batterie de 9V ? » et l'avertisseur sonore bipe une fois à la minute. Remplacez la batterie au besoin (voir «[POUR REMPLACER LA BATTERIE DE L'AVERTISSEUR SONORE](#)»).



 Pour vous servir du Système de commande à distance optionnel, tenez le bouton d'alimentation de l'émetteur de télécommande ( , fig. 1B) brièvement pour le mettre en marche.<sup>1</sup>



*Nota : lorsqu'on tient n'importe quel bouton sur l'émetteur, la lampe pilote de transmission clignote en vert si l'émetteur est allumé.*

## Obtenir une étanchéité entre les ventouses et la charge



Appuyez sur le bouton d'attacher ( , fig. 1C) du palonnier.



 **Maintenez le mode d'attacher pendant le levage entier.**

1..... L'émetteur de télécommande s'éteindra automatiquement après une période d'inactivité.

# MODE D'EMPLOI

 Pour vous servir du Système de commande à distance optionnel, appuyez sur le bouton d'attacher (  ←, fig. 1D) de l'émetteur de télécommande.

La pompe à vide va marcher jusqu'à ce que les ventouses obtiennent une étanchéité complète. S'il faut trop de temps pour attacher le palonnier, l'avertisseur sonore bipe et l'affichage à cristaux liquides montre « Vide n'augmente pas normalement », ainsi qu'un code diagnostique (voir « [CODES DIAGNOSTIQUES INTELLI-GRIP®](#) »). En ce cas, poussez le palonnier fermement contre la charge, pour aider que les ventouses commencent à obtenir une étanchéité.<sup>1</sup>

1D



## Interpréter les vacuomètres

Les 2 vacuomètres montrent le niveau de vide actuel dans les deux circuits du système de vide en utilisant les pouces positifs d'Hg et les kPa négatifs :

- Section *verte* : ( $\leq -54$  kPa [ $\geq 16$  po Hg]) le niveau de vide est suffisant pour soulever le poids maximal de la charge (fig. 1A).
- Section *rouge* : ( $> -54$  kPa [ $< 16$  po Hg]) le niveau de vide n'est ***pas*** suffisant pour soulever le poids maximal de la charge (fig. 1B).<sup>2</sup>



Si plus de 5 secondes passent avant que le niveau de vide atteigne -17 kPa (5 po Hg) sur l'un ou l'autre vacuomètre, appuyez sur toute ventouse qui n'a pas encore obtenu une étanchéité. Dès que les ventouses ont obtenu une étanchéité, le palonnier devrait être capable de maintenir un vide suffisant pour soulever, sauf lors des emplois au-dessus de l'Altitude d'utilisation maximale.<sup>3</sup> S'il ne peut pas, effectuez « [Épreuve du vide](#) ».

1..... Bien qu'une ventouse puisse devenir déformée pendant le transport ou l'entreposage, il est vraisemblable que cet état se corrige pendant son utilisation ultérieure.

2..... Les couleurs des indicateurs ne correspondent pas aux couleurs des circuits.

3..... Si on emploie le palonnier au-dessus de l'Altitude d'utilisation maximale (voir « CARACTÉRISTIQUES TECHNIQUES »), il est possible qu'il ne puisse pas maintenir un vide suffisant pour soulever. Mettez-vous en contact avec WPG pour obtenir de plus amples renseignements.



# MODE D'EMPLOI

## POUR SOULEVER ET DÉPLACER LA CHARGE



**La barre de levage doit être à la verticale pour soulever une charge.**

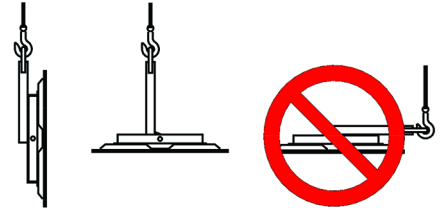

### Interpréter la lampe de levage



Lorsque le vide est suffisant pour soulever la Capacité de charge maximale, la lampe de levage à vide s'allume automatiquement et la pompe à vide s'éteint temporairement, pour préserver l'énergie de la batterie.



**Ne soulevez jamais la charge à moins que la lampe de levage soit allumée, parce qu'un levage prématuré pourrait entraîner un relâchement de la charge et des dommages corporels.**

### Surveiller les indicateurs de vide

Surveillez la lampe de levage à vide et les deux vacuomètres pendant le levage entier (fig. 1A).



**Assurez-vous que tous les indicateurs de vide demeurent complètement visibles.**

La pompe à vide s'allume et s'éteint afin de surmonter toute fuite d'air. Cependant, si le taux de fuite excède le normal, l'avertisseur sonore bipes et l'affichage à cristaux liquides montre « Diminution du vide dans circuit N° », ainsi qu'un code diagnostique (voir «[CODES DIAGNOSTIQUES INTELLI-GRIP®](#)»).<sup>1</sup> De telles fuites peuvent occasionner une décharge prématurée de la batterie.

**Si la pompe à vide ne peut pas surmonter la fuite**, l'avertisseur sonore produit une sonnerie continue, la lampe de levage s'éteint et l'affichage à cristaux liquides montre « VIDE INSUFFISANT ! », ainsi qu'un code diagnostique (voir «[CODES DIAGNOSTIQUES INTELLI-GRIP®](#)»). Si cela se passe :

- 1) Retenez tout le monde loin d'une charge suspendue jusqu'à ce que vous puissiez l'abaisser à un support stable sans risque.



**Demeurez loin de toute charge suspendue tandis que les indicateurs avertissent du vide insuffisant.**

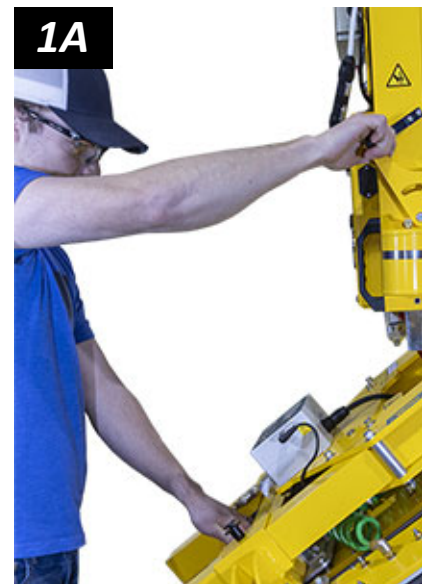

1..... La détection automatique des fuites ne remplace **pas** une «[Épreuve du vide](#)», qui est exigée par le «[PLAN DES INSPECTIONS](#)» et les «[ÉPREUVES](#)». On peut régler la sensibilité de la détection des fuites (voir «[INTELLI-GRIP® OPERATOR MENUS](#)» (MÉNUS OPÉRATEUR D'INTELLI-GRIP®) dans [SERVICE MANUAL](#) (MANUEL D'ENTRETIEN)).



# MODE D'EMPLOI

- 2) Cessez d'utiliser le palonnier jusqu'à ce que vous puissiez déterminer la cause de la perte du vide. Effectuez «[Inspection des ventouses](#)» et réalisez une «[Épreuve du vide](#)».
- 3) Rectifiez tout défaut avant de reprendre l'emploi normal du palonnier.

## Garder le contrôle du palonnier et de la charge

Lorsque le palonnier est prêt, employez l'équipement de levage pour élever le palonnier et la charge au besoin.

Servez-vous de la poignée de contrôle (fig. 1A) ou d'autres moyens appropriés, tels que les cordes de guide, pour maintenir la position nécessaire du palonnier et de la charge.

Dès que l'espace libre est suffisant, il est permis de bouger la charge au besoin.

Si le palonnier se trouve « *au-dessus du centre* » sur une charge dans le plan horizontal, assurez-vous que le verrou de basculement ne soit pas mis hors service (voir «[Emploi du verrou de basculement](#)»). Sinon, un relâchement inattendu de la charge ou l'endommagement du palonnier pourraient en résulter.

Si la charge se trouve « *au centre* », vous pouvez faire que la charge bascule au besoin dès que l'espace libre soit suffisant (voir «[POUR FAIRE BASCULER LA CHARGE](#)»).

## En cas de panne de courant

Dans le cas d'une panne de courant dans la batterie ou le système électrique, l'avertisseur sonore produit une sonnerie continue.

Bien que les réservoirs de vide de secours soient conçus pour supporter la charge sans alimentation pendant au moins 5 minutes, cela dépend de beaucoup de facteurs, tels que les «[CARACTÉRISTIQUES DE LA CHARGE](#)» et l'état des ventouses (voir «[INSPECTION DES VENTOUSES](#)»).

Si une panne de courant arrive, retenez tout le monde loin de la charge suspendue jusqu'à ce que vous puissiez l'abaisser sur un support stable sans risque. Rectifiez tout défaut avant de reprendre l'emploi normal du palonnier.



***Demeurez loin de toute charge suspendue pendant une panne de courant.***

# MODE D'EMPLOI

## POUR RELÂCHER LES VENTOUSES DE LA CHARGE



**Assurez-vous que la charge soit au repos et complètement supportée avant de relâcher les ventouses.**

- 1) Tenez le bouton de fonction (Fn, fig. 1A) et le bouton de relâcher (↵), fig. 1A). Si l'adhésion à vide ne rompt pas, suivez les instructions sur l'affichage à cristaux liquides.



Pour vous servir du Système de commande à distance optionnel, tenez le bouton de fonction (⏏, fig. 1B) et le bouton de relâcher (↵), fig. 1B) de l'émetteur de télécommande.



1B



*Nota : la lumière stroboscopique (fig. 1C) clignote lorsqu'on tient le bouton de fonction ou de relâcher, pour montrer à l'opérateur que la transmission des signaux réussit et avertir autre personnel que l'opérateur peut être en train de relâcher la charge.*

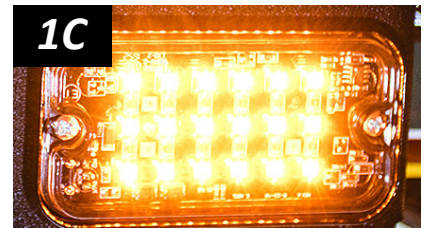

- 2) Continuez à tenir le bouton de fonction et le bouton de relâcher jusqu'à ce que les ventouses se détachent de la charge complètement. Sinon, le mode d'attacher recommence automatiquement.<sup>1</sup>

Après que vous avez réussi à relâcher la charge, le mode de l'économie d'énergie commence automatiquement.

- 3) Avant de soulever une autre charge, effectuez l'Inspection de chaque levage (voir «[PLAN DES INSPECTIONS](#)»).



**Ne bougez pas le palonnier jusqu'à ce que les ventouses se détachent complètement, parce qu'un tel mouvement peut occasionner des endommagements de la charge ou des dommages corporels.**

1..... On peut utiliser le programmeur de relâchement pour aider à séparer le palonnier de la charge : tenez les boutons de fonction et de relâcher jusqu'à ce qu'une flèche jaune apparaisse sur l'affichage à cristaux liquides. Puis tapotez le bouton de fonction 2 fois ou plus. Cela prolonge le mode de relâchement pour 5 secondes avec chaque tapotement additionnel.

## POUR FAIRE BASCULER LA CHARGE



**Assurez-vous que la charge soit mise correctement en position sur le palonnier (comme indiqué précédemment).**

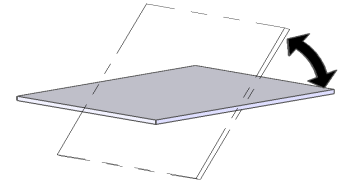

- 1) Assurez-vous que la charge ait assez d'espace libre pour basculer sans toucher ni personne ni rien.
- 2) Servez-vous des poignées de contrôle, des cordes de guide ou d'autres moyens appropriés pour toujours garder le contrôle de la charge.
- 3) Suivez la marche à suivre convenable :

## Basculement des charges lorsque le palonnier se trouve « au-dessus du centre »

Assurez-vous que le verrou de basculement ne soit pas mis hors service (voir «[Emploi du verrou de basculement](#)»), afin d'éviter un relâchement inattendu de la charge et l'endommagement du palonnier.

La charge va basculer du plan horizontal au plan vertical automatiquement lorsque le palonnier chargé est soulevé par l'équipement de levage (fig. 1A).

Pour faire que la charge bascule du plan vertical au plan horizontal, employez l'équipement de levage pour abaisser la charge jusqu'à ce que le bord en bas soit suffisamment supporté. Avancez et abaissez le palonnier ensuite jusqu'à ce que la charge arrive sur le plan horizontal.



**Lorsque le palonnier se trouve au-dessus du centre, assurez-vous que le verrou de basculement ne soit pas mis hors service.**

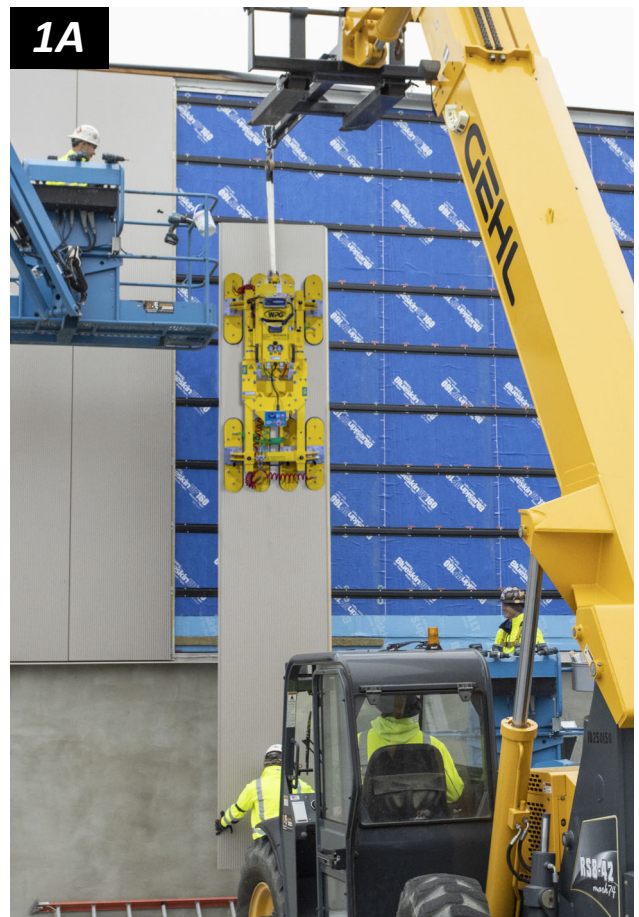

# MODE D'EMPLOI

## Basculement des charges lorsque le palonnier se trouve « *au centre* »

Dégagez le verrou de basculement (voir «[Emploi du verrou de basculement](#)») et préparez-vous pour une poussée légère lorsque la charge commence à basculer. Saisissez le tube le plus proche sur le châssis des ventouses et tirez vers le haut ou poussez-le vers le bas pour faire que la charge bascule au besoin. Continuez à exercer de la pression au besoin pour maintenir l'angle de basculement désiré.

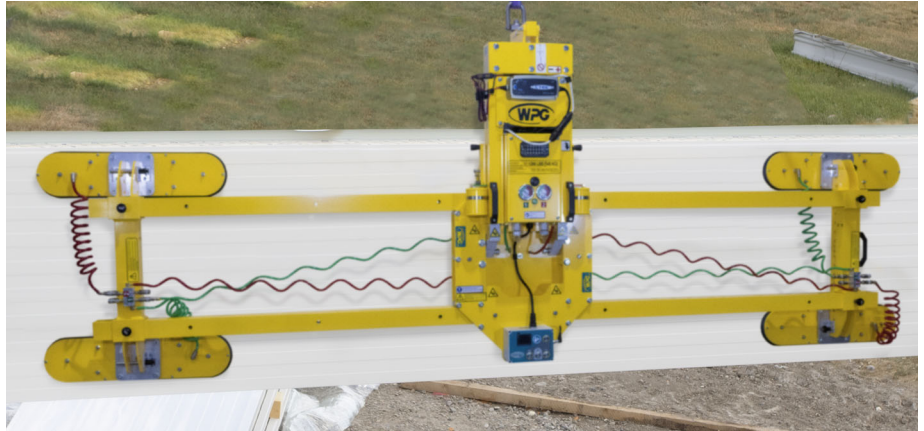

Les charges en surplomb peuvent vous forcer à lâcher le tube lorsque la charge approche le plan horizontal. En ce cas, utilisez les ventouses à main, les cordes de guide ou d'autres moyens appropriés pour garder le contrôle de la charge.



## Emploi du verrou de basculement

Le châssis des ventouses se verrouille automatiquement quand la charge atteint le plan vertical (fig. 1A-B), à moins que le verrou de basculement soit mis hors service.

Pendant qu'il n'y a pas besoin d'un basculement, il faut que le verrou de basculement demeure verrouillé, pour éviter l'endommagement de la charge ou les dommages corporels.

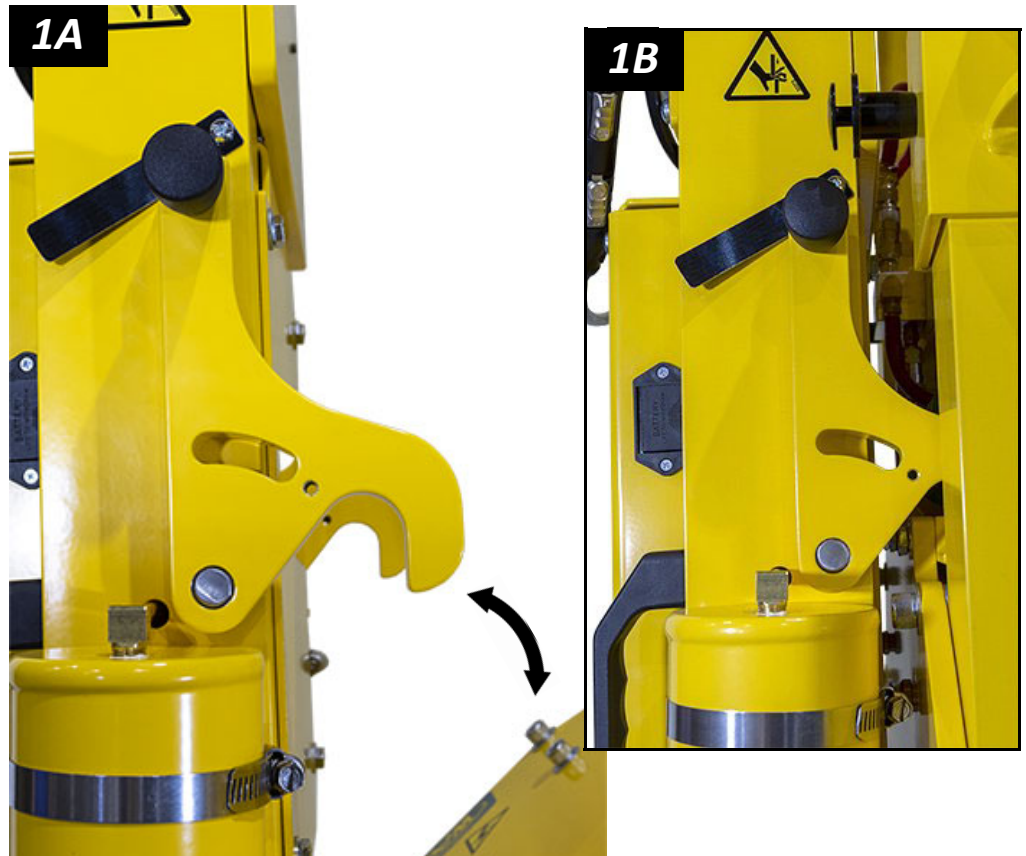

# MODE D'EMPLOI



Le palonnier est équipé de 2 leviers de commande (entourés dans fig. 1A) pour dégager le verrou de basculement. Néanmoins, il n'y a que 1 mécanisme de mettre hors service sur le palonnier pour faire que le verrou demeure déverrouillé. Il se trouve au côté droit de la barre de levage (fig. 1B).



Si vous voulez que le verrou de basculement fonctionne automatiquement, tirez sur un levier de commande *partiellement* vers vous (fig. 1C), commencez à faire basculer la charge, et lâchez le levier de commande.<sup>1</sup>



Si vous voulez mettre le verrou de basculement **hors service**, afin qu'il ne se verrouille jamais pendant le basculement, tirez sur le levier de commande *complètement* vers vous, jusqu'à ce que le mécanisme de mettre hors service fixe le levier en position (fig. 1D).

<sup>1</sup>..... Vous pouvez éviter le verrouillage automatique en continuant à tenir le levier de commande afin que le verrou de basculement ne se verrouille pas.

## APRÈS D'UTILISER LE PALONNIER

- 1) Appuyez sur le bouton d'alimentation ( , fig. 1A) et le bouton de fonction ( , fig. 1A) pour mettre le palonnier à ventouses hors tension.
- 2) Chargez la batterie après chaque journée de travail au besoin (voir «[POUR REMPLACER LA BATTERIE DE L'AVERTISSEUR SONORE](#)»).<sup>1</sup>
- 3) Employez l'équipement de levage pour abaisser le palonnier doucement sur un support stable.



**Attention :** ne mettez pas le palonnier sur une surface qui puisse salir ou abîmer les ventouses. Assurez-vous que toutes les ventouses restent sur les entretoises pour protéger les bords d'étanchéité.<sup>2</sup>

- 4) Continuez à employer l'équipement de levage pour abaisser la barre de levage. Mettez ensuite un support sous le tube réglable du point de levage.
- 5) Détachez le crochet de levage du point de levage.

## Entreposer le palonnier

- 1) Employez les caches fournis pour maintenir les ventouses propres (fig. 1B).

**CE/UKCA** – Pour éviter un basculement du palonnier sur des surfaces plus ou moins horizontales, mettez les faces des ventouses sur une surface propre, lisse et plane. Abaissez ensuite la barre de levage et mettez un support sous le tube réglable du point de levage.

- 2) Chargez la batterie complètement et refaites tous les 6 mois (voir «[POUR REMPLACER LA BATTERIE DE L'AVERTISSEUR SONORE](#)»).



1..... Pour optimiser la durée de vie de la batterie, chargez-la bientôt après chaque emploi.

2..... Les entretoises sont intégrées dans la caisse d'expédition originale. Utilisez les entretoises de forme semblable pour poser le palonnier sur les autres surfaces.

# MODE D'EMPLOI

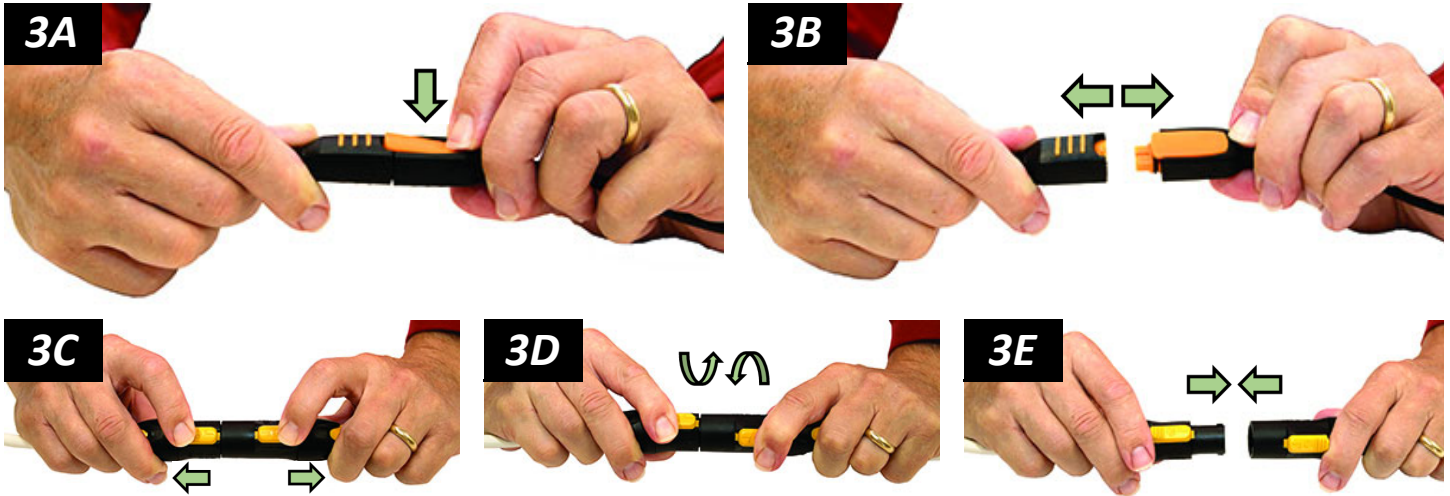

3) Déconnectez les connecteurs électriques (figs. 3A-B et 3C-E) afin d'éviter la décharge de la batterie.

4) Entreposez le palonnier dans un lieu propre et sec.

Entreposez la batterie entre 0° et 21° C (32° – 70° F). Éviter l'entreposage au-dessus de 38° C (100° F).

## Transporter le palonnier

Retenez le palonnier dans la caisse d'expédition originale en utilisant les matériaux d'emballage originaux ou les équivalents.



# INSPECTIONS ET ÉPREUVES

## PLAN DES INSPECTIONS

Effectuez les inspections conformément au plan de fréquence suivant. Si n'importe quel défaut est découvert, il faut le rectifier et réaliser l'inspection prochaine en fréquence avant d'utiliser le palonnier à ventouses.

*Nota : si vous utilisez un palonnier moins de 1 jour pendant une période de 2 semaines, effectuez l'Inspection périodique chaque fois avant de l'utiliser.*

Action	Chaque levage	Fréquente <sup>1</sup> (toutes les 20-40 h.)	Périodique <sup>2</sup> (toutes les 250-400 h.)
Examinez les <u>ventouses</u> pour détecter des impuretés ou des dommages visibles (voir « <a href="#">Inspection des ventouses</a> »).	✓	✓	✓
Examinez la surface de la charge pour détecter des impuretés ou des débris.	✓	✓	✓
Examinez les commandes et les indicateurs pour détecter des dommages.	✓	✓	✓
Examinez la structure du palonnier pour détecter des dommages.		✓	✓
Examinez le système de vide (y compris les <u>ventouses</u> , les raccords de tuyau et les tuyaux de vide) pour détecter des dommages.		✓	✓
Examinez les <u>filtres à air</u> pour détecter s'ils requièrent de l'entretien (voir « <a href="#">AIR FILTER MAINTENANCE</a> » [ENTRETIEN D'UN FILTRE À AIR] dans « <a href="#">SERVICE MANUAL</a> » [MANUEL DE L'ENTRETIEN]).		✓	✓
Effectuez une « <a href="#">Épreuve du vide</a> ».		✓	✓
Faites attention aux vibrations ou bruits inconnus lors de l'emploi du palonnier.		✓	✓
 Si le palonnier est équipé d'un Système de commande à distance, effectuez une « <a href="#">Épreuve du Système de commande à distance</a> ».		✓	✓
Examinez le palonnier entier pour détecter les signes de: <ul style="list-style-type: none"> <li>• jeu, usure excessive ou corrosion excessive</li> <li>• déformation, fissures ou bosses aux composants structurels ou fonctionnels</li> <li>• coupures aux ventouses ou aux tuyaux</li> <li>• n'importe quelles conditions hasardeuses</li> </ul>			✓
Examinez tout le système électrique pour détecter dommage, usure ou contamination qui puisse être hasardeuse, en conformité avec tous les codes locaux et les normes réglementaires. <b>Attention</b> : <i>utilisez des moyens appropriés pour nettoyer chaque pièce électrique, de la manière stipulée par des normes et des codes. Un nettoyage incorrect peut endommager des pièces.</i>			✓

1..... En plus il faut réaliser l'Inspection fréquente chaque fois que le palonnier est hors de service depuis 1 mois ou plus.

2..... En plus il faut réaliser l'Inspection périodique chaque fois que le palonnier est hors de service depuis 1 année ou plus. Maintenez un registre écrit de toutes les Inspections périodiques. Si nécessaire, renvoyez le palonnier à WPG ou à un concessionnaire agréé pour faire les réparations (voir «[ENREGISTREMENT ET GARANTIE LIMITÉE](#)»).

## ÉPREUVES

Effectuez l'épreuve suivante pour déterminer si la charge est trop poreuse ou trop rugueuse ou pas :

### Épreuve de la compatibilité du palonnier avec la charge<sup>1</sup>

- 1) Assurez-vous que le système générateur de vide fonctionne correctement (voir «[Épreuve du vide](#)»).
- 2) Nettoyez les surfaces de la charge et des ventouses entièrement (voir «[Nettoyage des ventouses](#)»<sup>2</sup>).
- 3) Mettez la charge à la verticale sur un support stable.
- 4) Attachez les ventouses à la charge conformément aux directives précédentes.
- 5) Après que la pompe à vide a cessé de pomper, tenez le bouton de fonction (**Fn**) et le bouton d'alimentation (**⏻**) pendant au moins 5 secondes pour mettre le palonnier à ventouses hors tension.

*Nota : pendant cette période l'affichage à cristaux liquides montre « AVERTISSEMENT ! Charge adhéree ? », l'avertisseur sonore bipe rapidement et la lumière stroboscopique clignote.*

- 6) Élevez la charge à une distance minimale, pour vous assurer qu'elle soit supportée par le palonnier.
- 7) Surveillez chaque vacuomètre : **en commençant avec un niveau de vide de -54 kPa (16 po Hg), le palonnier doit maintenir un niveau de vide moins de -41 kPa (plus de 12 po Hg) pendant 5 minutes.**<sup>3</sup> S'il ne fait pas ainsi, il faut prendre plus de précautions pour soulever cette charge (par ex. une élingue de charge). Mettez-vous en contact avec WPG pour obtenir de plus amples renseignements.
- 8) Abaissez la charge *après* de 5 minutes ou *avant* que le niveau de vide augmente à -41 kPa (diminue à 12 po Hg).



**Prenez des précautions, au cas où la charge tomberait pendant l'épreuve.**

1..... Le «[Coefficient de friction entre ventouse et charge](#)» peut influencer sur le résultat de cette épreuve.

2..... Les charges contaminées peuvent aussi causer une marche fréquente ou continue de la pompe à vide. Puisque le pompage excessif réduit l'énergie de la batterie rapidement, nettoyez la charge dans la mesure du possible.

3..... Il faut que le palonnier maintienne un niveau de vide **moins de -27 kPa (plus de 8 po Hg)** conformément aux exigences CE et UKCA.

# INSPECTIONS ET ÉPREUVES

Effectuez les épreuves suivantes avant de mettre le palonnier en service *la première fois*, après toute réparation, quand indiqué par le «*PLAN DES INSPECTIONS*» ou à *n'importe quel moment qu'il y a besoin* :

## Épreuves opérationnelles

Testez tous les mécanismes et toutes les fonctions du palonnier (voir « MÉCANISMES D'UTILISATION » et « MODE D'EMPLOI »).

### Épreuve du vide

- 1) Nettoyez la face de chaque ventouse (voir «*Nettoyage des ventouses*»).
- 2) Utilisez une charge d'essai qui possède un poids égal à la Capacité de charge maximale et une surface propre, lisse et non poreuse, ainsi que d'autres «*CARACTÉRISTIQUES DE LA CHARGE*» appropriées.<sup>1</sup>
- 3) Attachez le palonnier à la charge d'essai conformément aux directives précédentes. Après que la pompe à vide a cessé de pomper, le niveau de vide doit apparaître dans la section verte de chacun des vacuomètres.
- 4) Élevez la charge à une distance minimale. Tenez ensuite le bouton de fonction (Fn) et le bouton d'alimentation (⏻) pendant au moins 5 secondes pour mettre le palonnier hors tension.<sup>2</sup>
- 5) Surveillez les vacuomètres : *le niveau de vide ne doit pas diminuer de plus de 14 kPa (4 po Hg) pendant 5 minutes.*
- 6) Abaissez la charge après de 5 minutes ou à n'importe quel moment qu'un palonnier échoue à l'épreuve, et relâchez la charge conformément aux directives précédentes.
- 7) Un personnel d'entretien qualifié doit rectifier tout défaut dans le système de vide avant de remettre le palonnier en service.



**Prenez des précautions, au cas où la charge tomberait pendant l'épreuve.**



**N'utilisez jamais un palonnier qui a échoué à l'épreuve.**



**Un personnel d'entretien qualifié doit effectuer cet entretien.**

1..... La surface de la charge doit être plane ou elle ne doit pas dépasser la courbure pour laquelle le palonnier est conçu (le cas échéant).

2..... Pendant cette période l'affichage à cristaux liquides montre « AVERTISSEMENT ! Charge adhéree ? », l'avertisseur sonore bipe rapidement et la lumière stroboscopique clignote.

# INSPECTIONS ET ÉPREUVES

## Épreuve de la charge affirmée<sup>1</sup>

Une personne qualifiée doit effectuer ou encadrer les étapes suivantes<sup>2</sup>:

- 1) Employez une charge d'essai qui pèse 125% ( $\pm 5\%$ ) de la Capacité de charge maximale et qui possède les «**CARACTÉRISTIQUES DE LA CHARGE**» appropriées.
- 2) Attachez les ventouses à la charge conformément aux directives précédentes.
- 3) Mettez la charge en position afin de produire la plus grande tension qui concorde avec «**USAGE ADMISSIBLE**».
- 4) Élevez la charge à une distance minimale et laissez-la suspendue pendant 2 minutes.
- 5) Dès que l'épreuve est achevée, abaissez la charge et dégagez-la conformément aux directives précédentes.
- 6) Inspectez le palonnier pour détecter des dommages à cause de tension et réparer ou remplacer des composants au besoin pour réussir l'épreuve.
- 7) Faites un rapport écrit de l'épreuve et gardez-le dans les archives.



**Prenez des précautions, au cas où la charge tomberait pendant l'épreuve.**



**N'utilisez jamais un palonnier qui a échoué à l'épreuve.**

1..... En plus il est permis d'utiliser une simulation équivalente. Mettez-vous en contact avec WPG pour obtenir de plus amples renseignements.

2..... Une « personne qualifiée » s'est montrée compétente de résoudre les problèmes à propos du sujet et du travail, soit en possédant un diplôme reconnu dans un domaine pertinent ou un certificat professionnel, soit en possédant la connaissance, la formation et l'expérience approfondies.



## Épreuve du Système de commande à distance

 Si le palonnier est équipé d'un Système de commande à distance, testez-le où vous employez le palonnier d'habitude. Utilisez l'émetteur de télécommande pour activer chacune des fonctions à distance.<sup>1</sup> Changez la position et la distance de l'émetteur à l'égard du palonnier, pour vous assurer que les transmissions soient efficaces.<sup>2</sup>

Si le Système de commande à distance ne fonctionne pas d'une manière appropriée, il est possible que ...

- vous deviez remplacer la batterie de l'émetteur de télécommande, ou;
- les métaux ou les autres surfaces qui conduisent de l'électricité peuvent occasionner de l'interférence de radio. Changez la position de l'émetteur afin de transmettre des signaux d'une manière efficace.

Si le problème persiste, changez les circonstances de l'épreuve pour déterminer s'il y a une interférence de transmission dans l'environnement de travail ou le Système de commande à distance ne fonctionne pas. Rectifiez tout défaut avant d'utiliser le Système de commande à distance.

---

1..... Utilisez un matériau d'essai avec les «[CARACTÉRISTIQUES DE LA CHARGE](#)» appropriées pour tester les fonctions d'attacher et de relâcher.

2..... Il se peut que quelqu'un près du palonnier doive vous assister, pour vérifier que les fonctions se passent comme prévues.

Nota : consultez « [SERVICE MANUAL N° 36106](#) » (MANUEL DE L'ENTRETIEN) au besoin.

## ENTRETIEN DES VENTOUSES

### Coefficient de friction entre ventouse et charge

Le coefficient de friction représente la capacité du palonnier à résister au glissement de la charge. La Capacité de charge maximale présume un coefficient de friction de 1, qui est basé sur des épreuves des ventouses neuves, nettes, faites en caoutchouc standard et attachées sur le verre net, sec et régulier. **Si on emploie le palonnier dans d'autres conditions, il faut d'abord qu'une personne qualifiée détermine la capacité de levage effective.**<sup>1</sup>



L'exposition à chaleur, les chimiques ou la lumière UV à long terme peut réduire le coefficient de friction des ventouses. Remplacez les ventouses, ainsi que les éléments intercalés ou les anneaux d'étanchéité remplaçables, tous les 2 ans ou plus souvent, si nécessaire.

### Inspection des ventouses

Inspectez chaque ventouse (fig. 1A) conformément au «[PLAN DES INSPECTIONS](#)» et rectifiez les défauts suivants avant d'utiliser le palonnier (voir «[PIÈCES DE RECHANGE](#)» au besoin) :

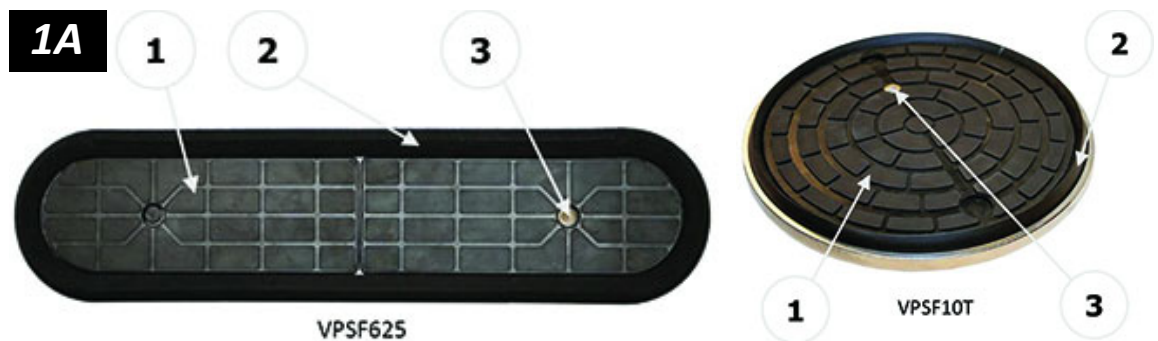

- Les impuretés sur la face (N° 1 de fig. 1A) ou sur les bords d'étanchéité (N° 2 de fig. 1A).
- La face manque le filtre en grille (N° 3 de fig. 1A).
- Les entailles, les coupures ou les abrasions aux bords d'étanchéité.



**Remplacez n'importe quel élément intercalé ou anneau d'étanchéité remplaçable qui ait les bords d'étanchéité abîmés (voir «[POUR REMPLACER LES ÉLÉMENTS INTERCALÉS DANS LES VENTOUSES VPFS625](#)» ou «[POUR REMPLACER L'ANNEAU D'ÉTANCHÉITÉ DANS LES VENTOUSES VPFS10T](#)», le cas échéant).**

1..... Une « personne qualifiée » s'est montrée compétente de résoudre les problèmes à propos du sujet et du travail, soit en possédant un diplôme reconnu dans un domaine pertinent ou un certificat professionnel, soit en possédant la connaissance, la formation et l'expérience approfondies.

## Nettoyage des ventouses



- 1) Nettoyez la face de chaque ventouse (fig. 1A) régulièrement en utilisant de l'eau savonneuse ou d'autres solutions détergentes douces pour enlever de l'huile, de la poussière et d'autres impuretés.

Les dissolvants, les produits dérivés du pétrole (y compris le kérosène, l'essence et le gasoil) ou n'importe quelles autres chimiques caustiques peuvent endommager les ventouses.



***N'utilisez jamais des chimiques caustiques sur la ventouse.***

Beaucoup des produits d'assouplissement du caoutchouc peuvent laisser une pellicule dangereuse sur des ventouses.



***N'utilisez jamais de produits d'assouplissement du caoutchouc sur la ventouse.***

- 2) Empêchez que le liquide n'entre le système de vide à travers le trou d'aspiration sur la face de la ventouse.
- 3) Essuyez la face de la ventouse pour la faire nette, en utilisant une éponge nette ou un chiffon non peluchant pour appliquer une solution détergente.<sup>1</sup>
- 4) Laissez la ventouse sécher complètement avant d'utiliser le palonnier.

1..... Une brosse avec des poils *qui n'abîment pas le caoutchouc* peut vous aider à enlever des impuretés qui s'accrochent aux bords d'étanchéité. Si ces moyens pour nettoyer ne réussissent pas, mettez-vous en contact avec WPG ou un concessionnaire agréé pour obtenir assistance.

## POUR REMPLACER LES ÉLÉMENTS INTERCALÉS DANS LES VENTOUSES VPFS625

Si le palonnier à ventouses est équipé des ventouses VPFS625 (N° 58383), remplacez les éléments intercalés (N° 49726) comme suit:

*Nota : le Kit de réparation (N° 58387) comprend également le matériel de fixation associé. Au lieu de mettre de côté le matériel existant et le réutiliser comme indiqué ci-dessous, utilisez le matériel fourni avec le kit.*

- 1) Enlevez les écrous et les rondelles qui fixent la plaque supérieure à la plaque frontale de l'ensemble de ventouse (fig. 1A).

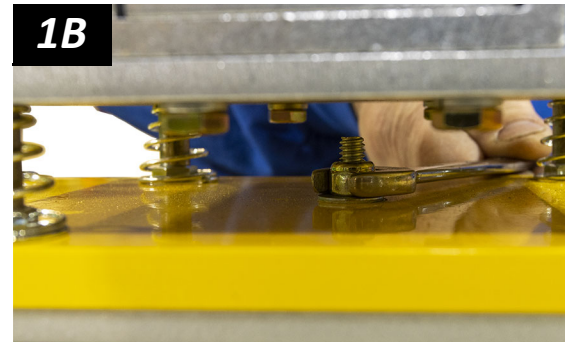
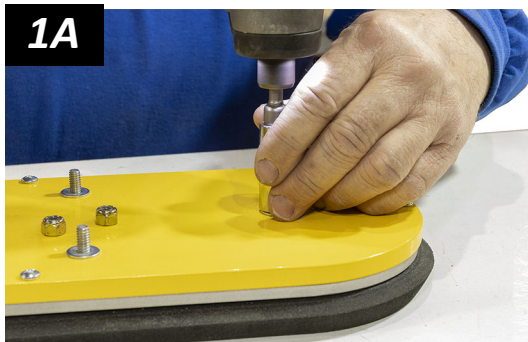

Veillez à enlever également le matériel de fixation trouvé sous le support de ventouse (fig. 1B).

*Nota : mettez de côté le matériel de fixation enlevé.*

- 2) Retirez le vieil élément intercalé des plaques de la ventouse (figs. 2A-B).



*Nota : ne retirez pas les*

*entretoises en plastique blanc de la plaque inférieure (voir flèche dans fig. 2B).*

**Attention : si un élément intercalé de la ventouse ne se sépare pas facilement des plaques, des outils convenables peuvent être nécessaires pour achever cette étape. Prenez soin d'éviter d'endommager les plaques.**

Si nécessaire, utilisez un racleur à peinture ou un outil semblable pour enlever les débris de l'élément intercalé des plaques (figs. 2C-D).

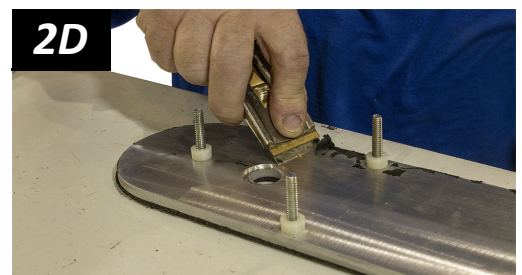



# ENTRETIEN

- 3) Nettoyez et/ou remplacez le filtre en grille (fig. 3A).

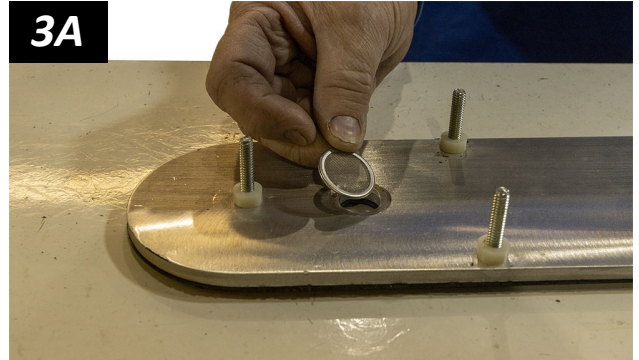

- 4) Examinez le nouvel élément intercalé afin de déterminer quel côté présente un bord plus lisse (entouré dans fig. 4A).

*Nota : la différence de lissage des bords sera subtile.*



- 5) Installez le nouvel élément intercalé sur la plaque inférieure, en vous assurant que le bord plus lisse soit orienté vers le bas (fig. 5A).

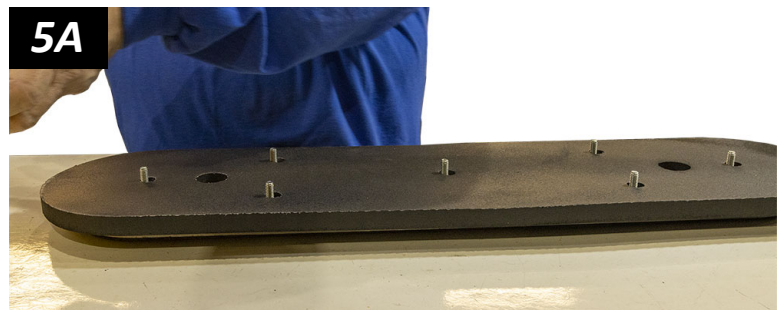

- 6) Tout en exerçant de la pression sur la plaque supérieure, installez-la de nouveau et serrez le matériel de

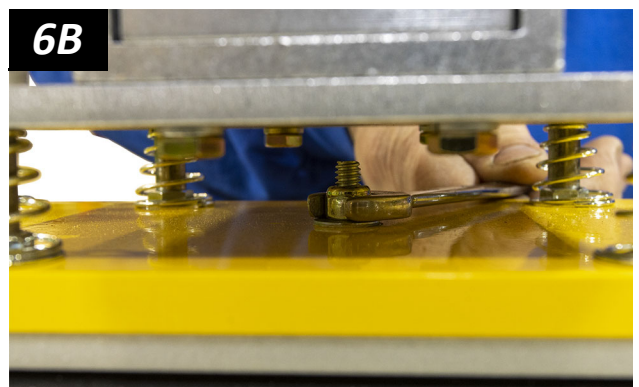
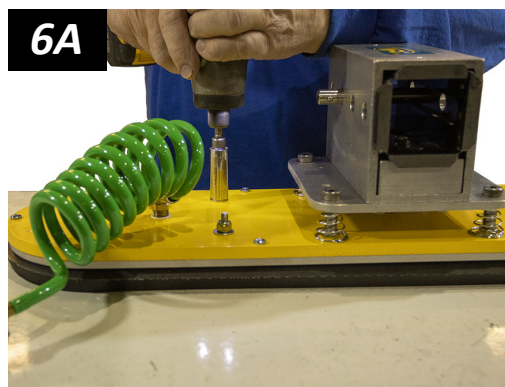

fixation solidement (fig. 6A). Veillez à installer également le matériel de fixation sous le support de ventouse (fig. 6B).

*Nota : remplacez les écrous usés au besoin.*

## POUR RECHARGER LA BATTERIE DE 12 VOLTS<sup>1</sup>

Chargez la batterie chaque fois que l'indicateur de batterie montre de l'énergie diminuée.<sup>2</sup>

**Attention:** assurez-vous que le palonnier soit hors tension.

Identifiez la tension d'entrée indiquée sur le chargeur de batterie, et branchez-le sur une source d'alimentation appropriée.<sup>3</sup>

Appuyez sur le bouton de « MODE » pour choisir le mode « NORMAL ». Les lampes nos. 1-4 montrent le niveau d'énergie atteint lors du chargement.<sup>4</sup> Quand la batterie est complètement chargée, la lampe no. 4 (verte) s'allume et le chargeur passe à un mode de préservation.

Généralement il ne faut pas plus de 8 heures pour charger la batterie complètement.<sup>5</sup> Après d'atteindre le niveau d'énergie no. 3, le chargeur analyse l'état de la batterie. S'il faut remplacer la batterie, la lampe d'erreur rouge (!) du chargeur s'allume (voir «[PIÈCES DE RECHANGE](#)»).

Avant de remettre le palonnier en service, examinez la batterie de nouveau conformément aux directives précédentes.



**Assurez-vous que la source d'alimentation soit équipée d'un disjoncteur de fuite à la terre.**

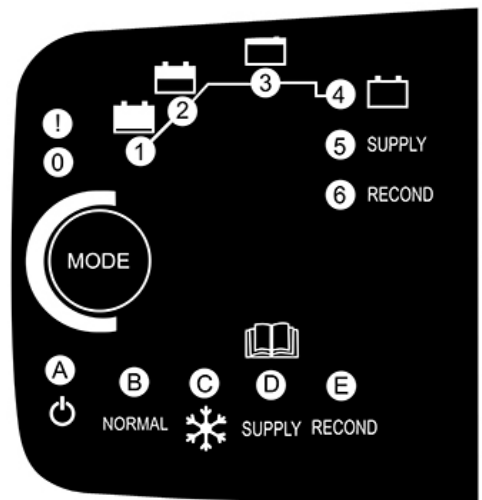

1..... Il est permis d'utiliser un chargeur de batterie qui n'a pas été fourni, à condition qu'il soit conçu pour les batteries au plomb-acide de 12 volts CC et de type « AGM ». Déconnectez la batterie du système générateur de vide avant de charger.

2..... Pour optimiser la durée de vie de la batterie, chargez-la bientôt après de chaque emploi.

3..... Toute source d'alimentation externe doit se conformer à toutes les lois locales pertinentes. Le palonnier n'est pas destiné pour l'emploi lorsque le chargeur est connecté à une source d'alimentation de courant alternatif (CA).

4..... Si aucune des lampes du niveau d'énergie ne s'allume, la connexion à la batterie ou la batterie elle-même peut être défectueuse. Si la lampe d'erreur rouge (!) s'allume immédiatement, les fils à la batterie peuvent être renversés ou les bornes du chargeur peuvent être en court-circuit. Une fois que le problème a été rectifié, le chargeur devrait fonctionner normalement. La lampe d'erreur rouge peut indiquer d'autres problèmes, lesquels dépendent du mode choisi et du niveau d'énergie atteint. Si nécessaire, mettez-vous en contact avec WPG pour obtenir assistance.

5..... Le chargeur réduit l'ampérage de chargement automatiquement quand la batterie est complètement chargée.

## POUR REMPLACER LA BATTERIE DE L'AVERTISSEUR SONORE



- 1) Mettez le palonnier hors tension.
- 2) Enfoncez le support de la batterie d'avertisseur vers l'intérieur et latéralement dans la direction de la flèche, afin de le libérer.
- 3) Retirez le support de la batterie (fig. 3A).
- 4) Installez une batterie de 9 volts neuve conformément à la polarité marquée.
- 5) Remettez le support de la batterie dans la position fermée.
- 6) Mettez le palonnier sous tension encore pour tester la batterie neuve.



# ENTRETIEN

## CODES DIAGNOSTIQUES INTELLI-GRIP®

Consultez la table suivante quand un code diagnostique apparaît sur l'affichage à cristaux liquides. Les codes sont classés par ordre alphanumérique. Si les « Explications et directives » ne résolvent pas un problème, informez du personnel d'entretien qualifié. Toutes les pièces pertinentes sont énumérées dans les **«PIÈCES DE RECHANGE»**.

Légende :  = sonnerie d'avertisseur       = sonnerie continue       = lumière stroboscopique clignote

Code	Message sur l'affichage	Mode de l'avertisseur	Activité de la lumière stroboscopique	Explications et directives
B00	« Batterie de 12V faible (N°) »	1 bip toutes les 2 secondes	(rien)	Chargez la <u>batterie</u> de 12V ou, si nécessaire, remplacez-la (voir <b>«POUR RECHARGER LA BATTERIE DE 12 VOLTS»</b> ). Une batterie froide peut exiger que vous la chauffiez et/ou la remplaciez plus souvent.
B01	« Verrouillage (batterie de 12V [faible]) (N°) »	continu	(rien)	Après que le mode de l'économie d'énergie a été activé, les fonctions d'attacher et de relâcher sont empêchées parce que la <u>batterie</u> de 12V n'a pas d'énergie suffisante. Chargez la batterie avant du levage prochain (voir <b>«POUR RECHARGER LA BATTERIE DE 12 VOLTS»</b> ).
B02	« Remplacer batterie de 12V ? »	1 bip à la minute	(rien)	Vérifiez l'état de la <u>batterie</u> de 12V (voir <b>«Vérifier la batterie de 12 volts»</b> et <b>«POUR RECHARGER LA BATTERIE DE 12 VOLTS»</b> ). Puisqu'une batterie froide pourrait activer cette notification trop tôt, chauffez la batterie et évaluez-la de nouveau, le cas échéant. Remplacez la batterie au besoin. Nota : cette notification peut être activée par erreur si vous branchez le <u>chargeur de batterie</u> sur une source d'alimentation pendant que le palonnier est sous tension. Si c'est le cas, mettez le palonnier hors tension, déconnectez le chargeur de la source d'alimentation et remettez le palonnier sous tension. Si le code persiste, vérifiez l'état de la batterie d'après les directives ci-dessus.
B03	« Charger batterie de 12V bientôt »	1 bip à la minute	(rien)	Chargez la <u>batterie</u> de 12V (voir <b>«POUR RECHARGER LA BATTERIE DE 12 VOLTS»</b> ).
B09	« Remplacer batterie de 9V ? »	1 bip à la minute	(rien)	Remplacez la batterie de 9V de l' <u>avertisseur sonore</u> selon besoin (voir <b>«POUR REMPLACER LA BATTERIE DE L'AVERTISSEUR SONORE»</b> ).
C00	« Routine de sécurité sur module »	continu	allumé	La routine de sécurité a été activée, pour empêcher la possibilité des blessures. La révision est exigée.
C011	« Manque de communication, module 1 »	bip rapide	(rien)	Si le code ne se corrige pas automatiquement, la révision est exigée.



# ENTRETIEN

Code	Message sur l'affichage	Mode de l'avertisseur	Activité de la lumière stroboscopique	Explications et directives
C021	« Erreur interne, module 1 »	continu	(rien)	Si le code ne se corrige pas automatiquement, la révision est exigée.
C04	« Version du module non compatible »	1 bip toutes les 2 secondes	(rien)	Assurez-vous que le palonnier soit employé aux Températures d'utilisation (voir « CARACTÉRISTIQUES TECHNIQUES »). Ensuite mettez le palonnier hors tension et sous tension encore. Si le code persiste, la révision est exigée.
C05	« Verrouillage ([version du] module inconnu[e]) »	continu (lorsqu'on tient le bouton)	(rien)	Dès que le mode de l'économie d'énergie est activé, les fonctions d'attacher et de relâcher sont empêchées en lien avec le code C04. La révision est exigée.
C06	« [Version de la] Tête de commande non compatible »	1 bip toutes les 2 secondes	(rien)	Une version incompatible du logiciel a été installée ou l'unité des commandes Intelli-Grip® est tombée en panne. La révision est exigée.
C07	« Verrouillage ([version de la] tête de commande [inconnue]) »	continu (lorsqu'on tient le bouton)	(rien)	Dès que le mode de l'économie d'énergie est activé, les fonctions d'attacher et de relâcher sont empêchées en lien avec le code C06. La révision est exigée.
E00 E01 E02 E03 E04	« Erreur de EEPROM, cellule N° »	bip occasionnel	(rien)	Une erreur de la mémoire est détectée. La révision est exigée.
I000	« Erreur de I2C (N°) »	seul bip	(rien)	Si le code ne se corrige pas automatiquement, la révision est exigée.
N00	« Auto-adhésion »	(rien)	(rien)	Le système a activé le mode d'attacher par précaution parce qu'un vide significatif a été détecté bien que personne n'ait pas initié le mode d'attacher. Cette circonstance ne requiert pas d'action corrective. Cependant, un personnel d'entretien qualifié peut régler la sensibilité de la détection des fuites, s'il y a lieu.
N01	« Auto-adhésion »	(rien)	(rien)	Le système a activé le mode d'attacher par précaution parce que l'opérateur a manqué de relâcher la charge complètement. Cette circonstance ne requiert pas d'action corrective. Cependant, un personnel d'entretien qualifié peut régler la sensibilité de la détection des fuites, s'il y a lieu.
N02	« Auto-adhésion »	(rien)	(rien)	Le système a activé le mode d'attacher par précaution quand on met le palonnier sous tension parce qu'il y a eu une panne de courant lorsque la charge était attachée plus tôt. Cette circonstance ne requiert pas d'action corrective.

# ENTRETIEN

Code	Message sur l'affichage	Mode de l'avertisseur	Activité de la lumière stroboscopique	Explications et directives
N03	« Impossible d'éteindre le module »	1 bip toutes les 2 secondes	(rien)	Retirer la batterie de 9V. Déconnectez le connecteur entre la <u>batterie</u> de 12V et le système générateur de vide. Chargez la batterie complètement (voir « <a href="#">POUR RECHARGER LA BATTERIE DE 12 VOLTS</a> »). Connectez la batterie de nouveau et tentez de mettre le palonnier hors tension encore. Si le code persiste, déconnectez le connecteur. La révision est exigée.
N04	« Commandes ne s'éteignent pas »	1 bip toutes les 2 secondes	(rien)	Retirer la batterie de 9V. Déconnectez le connecteur entre la <u>batterie</u> de 12V et le système générateur de vide. Chargez la batterie complètement (voir « <a href="#">POUR RECHARGER LA BATTERIE DE 12 VOLTS</a> »). Connectez la batterie de nouveau et tentez de mettre le palonnier hors tension encore. Si le code persiste, déconnectez le connecteur. La révision est exigée.
N05	« Impossible d'allumer le module »	1 bip toutes les 2 secondes	(rien)	Chargez la <u>batterie</u> (voir « <a href="#">POUR RECHARGER LA BATTERIE DE 12 VOLTS</a> »). Ensuite mettez le palonnier sous tension encore. Si le code persiste, la révision est exigée.
N06	« Rappel de mettre hors tension »	2 bips	brièvement allumé	Mettez le palonnier hors tension pour empêcher la décharge de la <u>batterie</u> de 12V lorsque le palonnier n'est pas en service.
N07	« Cessation automatique [est] désactivée »	(rien)	(rien)	La cessation automatique est empêchée. Mettez le palonnier hors tension et sous tension encore. Si le code persiste, la révision est exigée.
N08	« Cessation automatique : N° sec. »	1 bip à la minute	(rien)	Le palonnier va à s'éteindre automatiquement après le nombre de secondes montrées. Appuyez sur n'importe quel bouton pour annuler cette action.
N10	« Défaut du hardware pour l'appli »	(rien)	(rien)	Un défaut est détecté dans le hardware qui supporte la communication avec l'application mobile. Mettez le palonnier hors tension et sous tension encore. Si le code persiste, la révision est exigée.
U00	« AVERTISSEMENT! Charge adhérente? »	bip rapide	allumé	On a fait une tentative de mettre le palonnier hors tension pendant qu'une charge a été toujours détectée. Abaissez la charge sur un support stable et dégagez la charge <i>avant</i> de mettre le palonnier hors tension.
U01	« Tenir [Fn] aussi pour éteindre »	(rien)	(rien)	Tenez le <u>bouton de fonction</u> et le <u>bouton d'alimentation</u> à la fois pour mettre le palonnier hors tension.
U02	« Éteindre ? Lâcher boutons »	(rien)	(possible)	N'utilisez que le <u>bouton de fonction</u> et le <u>bouton d'alimentation</u> pour mettre le palonnier hors tension. Vous ne pouvez pas mettre le palonnier hors tension pendant qu'aucun autre bouton est appuyé.
U03	« Temps jusqu'à dégager : N° sec. »	1 bip par tapotement du bouton	allumé	Vous avez initié un relâchement programmé pour le nombre de secondes montrées (voir « <a href="#">POUR RELÂCHER LES VENTOUSES DE LA CHARGE</a> »). Appuyez sur le <u>bouton de fonction</u> pour annuler cette action ou appuyez sur le <u>bouton d'attacher</u> pour attacher encore. Cette circonstance ne requiert pas d'action corrective.

# ENTRETIEN

Code	Message sur l'affichage	Mode de l'avertisseur	Activité de la lumière stroboscopique	Explications et directives
U04	« Tenir [Fn] aussi pour dégager »	(rien)	(rien)	Tenez le <u>bouton de fonction</u> et le <u>bouton de relâcher</u> à la fois pour relâcher la charge.
U06	« Lâcher [Fn] et Dégager »	(rien)	allumé	N'utilisez que le <u>bouton d'attacher</u> pour attacher la charge. Pendant que vous appuyez sur le bouton d'attacher, le palonnier ne répond pas à aucun autre bouton. Lâchez tous les boutons et appuyez sur un bouton à nouveau pour activer une autre fonction.
U08	« Menu non disponible [pendant adhésion] »	(rien)	(rien)	Vous ne pouvez pas accéder aux Menus opérateurs pendant que le palonnier est attaché à une charge.
U09	« Contrepoids n'est pas rétracté »	continu	allumé	La fonction de relâcher est empêchée parce que le contrepoids n'est pas mis correctement en position. Changez la position du contrepoids selon les directives (voir « <i>MODE D'EMPLOI</i> » de l'Équipement de contrebalancer, si nécessaire).
U10	« [Utiliser bouton d']Alimentation pour Stats courantes »	(rien)	(rien)	Maintenant on utilise le <u>bouton d'alimentation</u> (au lieu de <u>bouton de fonction</u> ) pour accéder aux Statistiques courantes. Cette circonstance ne requiert pas d'action corrective.
U11	« Épreuve de batterie [en cours] – attendre [pour attacher] »	(rien)	(rien)	La fonction d'attacher est empêchée parce qu'une épreuve de la <u>batterie</u> est actuellement en cours. Attendez jusqu'à ce que la <u>pompe à vide</u> cesse de pomper et faites une autre tentative.
V000	« VIDE INSUFFISANT ! [Supporter charge !] »	continu	allumé	Abaissez la charge immédiatement sur un support stable, jusqu'à ce que vous puissiez obtenir le vide suffisant. Cherchez des dommages sur la charge et les <u>ventouses</u> . Consultez les sujets pertinents de « MONTAGE », « MODE D'EMPLOI », « INSPECTIONS ET PREUVES » et « ENTRETIEN ».
V001 V002 V003 V004	« VIDE INSUFFISANT N° ! [Supporter charge !] »  (N° indique le circuit de vide correspondant)	continu	allumé	Abaissez la charge immédiatement sur un support stable, jusqu'à ce que vous puissiez obtenir le vide suffisant dans le circuit de vide indiqué. Cherchez des dommages sur la charge et les <u>ventouses</u> . Consultez les sujets pertinents de « MONTAGE », « MODE D'EMPLOI », « INSPECTIONS ET PREUVES » et « ENTRETIEN ».  Ce code peut être activé en lien avec le code N00.
V011 V012 V013 V014 V015	« Diminution du vide dans circuit N° »  (N° indique le circuit de vide correspondant)	3 bips	(rien)	Le vide a diminué plus rapidement que prévu dans le(s) circuit(s) indiqué(s). Des causes possibles comprennent les secousses ou l'atterrissage de la charge, ainsi que l'usage sur les charges rugueuses ou poreuses et d'autres causes des fuites dans le vide. Consultez les sujets pertinents de « MONTAGE », « MODE D'EMPLOI », « INSPECTIONS ET PREUVES » et « ENTRETIEN » pour éliminer des fuites dans la mesure du possible. S'il y a lieu, un personnel d'entretien qualifié peut régler la sensibilité aux diminutions du niveau de vide.

# ENTRETIEN

Code	Message sur l'affichage	Mode de l'avertisseur	Activité de la lumière stroboscopique	Explications et directives
V020	« Vide n'augmente pas normalement »	1 bip toutes les 2 secondes	allumé	Bien que le palonnier commençât à attacher, le niveau de vide n'augmentait pas à une vitesse normale. Assurez-vous de que toutes les <u>ventouses</u> obtiennent une étanchéité complète (voir « <u>Obtenir une étanchéité entre les ventouses et la charge</u> » et « <u>Interpréter les vacuomètres</u> »). Ce code peut être activé par des emplois en hautes altitudes. Si c'est le cas, mettez-vous en contact avec WPG pour obtenir des instructions.
V03A V03B	« Pompe marche excessivement »	1 bip toutes les 2 secondes	(rien)	La <u>pompe à vide</u> marche plus souvent que la normale. Des causes probables comprennent une fuite d'air significative et la difficulté d'obtenir un niveau de vide minimal, à cause d'hautes altitudes. Dans le cas d'une fuite suspectée, inspectez le système de vide pour détecter des défauts. Consultez les sujets pertinents de « MONTAGE », « MODE D'EMPLOI », « INSPECTIONS ET PREUVES » et « ENTRETIEN ». Dans le cas des hautes altitudes, mettez-vous en contact avec WPG pour obtenir des instructions.
V040	« Verrouillage ([erreur du] détecteur de vide) »	continu	(rien)	Dès que le mode de l'économie d'énergie est activé, les fonctions d'attacher et de relâcher sont empêchées à cause d'une panne d'un <u>détecteur de vide</u> . Assurez-vous que les connecteurs des détecteurs soient correctement connectés.
V050	« DANGER ! VIDE INSUFFISANT ! »	continu	allumé	Les niveaux de vide dans les DEUX circuits ne sont pas suffisants pour soulever. <b>Retenez tout le monde loin d'une charge suspendue jusqu'à ce que vous puissiez l'abaisser à un support stable sans risque.</b> La révision est exigée.
V081 V082 V083 V084	« Erreur du détecteur N° (insuffisant) »  (N° indique le circuit de vide correspondant)	continu pendant le mode d'attacher; 1 bip à la minute pendant le mode de l'économie d'énergie	(rien)	Il y a une panne du <u>détecteur de vide</u> dans le circuit de vide indiqué. Assurez-vous que le connecteur du détecteur soit correctement connecté.
V091 V092 V093 V094	« Erreur du détecteur N° (excessif) »  (N° indique le circuit de vide correspondant)	continu pendant le mode d'attacher; 1 bip à la minute pendant le mode de l'économie d'énergie	(rien)	Il y a une panne du <u>détecteur de vide</u> dans le circuit de vide indiqué. Assurez-vous que le connecteur du détecteur soit correctement connecté.



# PIÈCES DE RECHANGE

N° d'inventaire	Description	Qté
93022	Raccord rapide – filetage 1/8 FNPT – bout mâle – 45° annelé	12
65442CA	Tuyau de vide – DI 0,160 po x DE 1/4 po – rouge	*
65442AM	Tuyau de vide – DI 0,245 po x DE 3/8 po x 48 po de longueur – enroulé – vert	6
65441	Tuyau de vide – DI 0,245 po x DE 3/8 po x 48 po de longueur – enroulé – rouge	6
65440	Tuyau de vide – DI 0,245 po x DE 3/8 po – rouge	*
65439AM	Tuyau de vide – DI 3/32 po x DE 5/32 po – rouge	*
65437	Tuyau de vide – DI 0,245 po x DE 3/8 po – vert	*
65429BM	Tuyau de vide – DI 0,160 po x DE 1/4 po – vert	*
65025	Ressort de ventouse – type conique	32
59906	Kit pour rééquiper avec un Système de commande à distance (option)	1
59397	Kit des rallonges du châssis des ventouses pour installer des panneaux de toit (option)	1
58387	Kit de réparation d'une ventouse	8
58383	Ventouse – modèle VPFS625 / 15 cm x 64 cm (6 po x 25 po) – avec élément intercalé remplaçable	8
58380PF	Kit de remplacer la face d'une ventouse	8
49726	Élément intercalé de ventouse – modèle VIFS625 / 15 cm x 64 cm (6 po x 25 po)	8
36106	Manuel d'entretien – 12 volts CC – double circuit de vide – Intelli-Grip®	1
29355	Cache de ventouse – très grand	8
16056	Raccord rapide – filetage 1/8 FNPT – bout femelle	8
15791	Poignée de contrôle	2
15630	Filtre en grille pour ventouse – grand	8
15310AM	Raccord de ventouse – coude pression pivotant – filetage 1/4 MNPT x tuyau DE 3/8 po	8
13534	Goupille d'attelage non fendue – 1/2 po x 2 po	4
13532	Goupille d'attelage non fendue – 1/2 po x 3-3/8 po	8
10906AM	Boulon à épaulement – à tête creuse – 3/8 po x 1/2 po x filetage 5/16-18	32

\* – Longueur au besoin. Vendu au pouce (env. 2,5 cm).

Consultez le **MANUEL D'ENTRETIEN N° 36106** pour obtenir des pièces additionnelles.

**FAITES L'ENTRETIEN SEULEMENT AVEC LES PIÈCES DE RECHANGE IDENTIQUES,  
DISPONIBLES SUR [WPG.COM](http://WPG.COM) OU FOURNIES PAR UN CONCESSIONNAIRE AGRÉÉ.**

# ENREGISTREMENT ET GARANTIE LIMITÉE

## POUR ENREGISTRER CE PRODUIT WPG

Accédez à la page du [ENREGISTREMENT DES PRODUITS](#) sur [wpg.com](#) et remplissez le formulaire. L'enregistrement vous tient informé des mises à jour et notifications importantes, et simplifie les demandes de renseignements à WPG concernant votre produit. L'enregistrement n'est **pas** nécessaire pour activer votre garantie limitée (voir partie prochaine).

## À PROPOS DE LA GARANTIE LIMITÉE



*Nota : lisez le [FORMULAIRE DE RETOUR SOUS GARANTIE](#) sur [wpg.com](#) pour obtenir les détails importants sur la garantie.*

Wood's Powr-Grip® (WPG) offre une garantie sur ses produits contre les défauts de fabrication ou de matériaux pendant une période d'un an à compter de la date d'achat.

Si un problème se manifeste pendant la période de la garantie, suivez les instructions ci-après pour obtenir le service sous garantie. Si une inspection révèle que le produit présente un défaut, WPG réparera ou remplacera le produit sans frais.



## Obtention du service sous garantie ou des réparations

**Pour les clients des États-Unis et du Canada :** Accédez à la page des [ÉCHANGES, RÉPARATIONS ET GARANTIE](#) sur [wpg.com](#) et cliquez sur le lien convenable. Vous pouvez également vous mettre en contact avec le département WPG du service technique (voir les coordonnées à droite).

**Pour les clients de toute autre partie du monde :** Mettez-vous en contact avec le département WPG du service technique (voir les coordonnées à droite) ou avec votre concessionnaire pour obtenir d'assistance.

**Adresse :**  
Wood's Powr-Grip Co., Inc.  
908 West Main St.  
Laurel, MT 59044 USA.  
**Courriel :**  
[contactus@wpg.com](mailto:contactus@wpg.com)  
**Téléphone :**  
(1) 800-548-7341 ou (1) 406-628-8231

DOCUMENT À CONSERVER

# DESSINS TECHNIQUES

 DESTINÉ AU PERSONNEL D'ENTRETIEN  
QUALIFIÉ • LISEZ ET COMPRENEZ AVANT  
D'ACHEMINER, CÂBLER Y/O ASSEMBLER



908 W. Main • P.O. Box 368  
Laurel, MT USA 59044  
(1) 800-548-7341  
(1) 406-628-8231  
[www.WPG.com](http://www.WPG.com)

**PALONNIER À BASCULEMENT  
MANUEL À TENSION DE COURANT  
CONTINU (CC) AVEC TECHNOLOGIE**

Modèles : MTEX4625DC3, MTEX8625DC3

FILE DIRECTORY: 2013090103.00  
PROJECT RD00500A-W01 [A-W01]

THIS DRAWING IS THE PROPERTY OF WOOD'S POWR-GRIP CO., INC. LAUREL, MONTANA U.S.A.  
IT IS LOANED WITH THE UNDERSTANDING THAT NEITHER IT NOR ANY INFORMATION CONTAINED THEREIN WILL BE COPIED, PUBLISHED OR TRANSMITTED TO OTHERS WITHOUT EXPRESS WRITTEN PERMISSION.



DC3 DESIGN REVIEW

N/A  
PUMP COVER WIRING SCHEMATIC  
RD00500A-W01 [A-W01]

SIZE: A	SCALE: NONE	REVISION: 01.A	VER 01.A	ECN NUMBER: 10/27/2021	ECN DATE: 10/27/2021	MAP	EST. WEIGHT: N/A
---------	-------------	----------------	----------	------------------------	----------------------	-----	------------------

WIRE LEGEND: CONTROLLED BY WIRING SYMBOLS DRAWING EXCEPT AS NOTED AND BELOW.  
LINE STYLES AND WIDTHS FOR WIRE UNLESS NOTED OTHERWISE:

.....	24AWG	22AWG	20AWG	N/A
	18AWG	16AWG	14AWG	N/A

PRODUCT MANAGER: MARTY P.  
DATE: 07/27/2020  
CHECKED: MAP  
APPROVED:

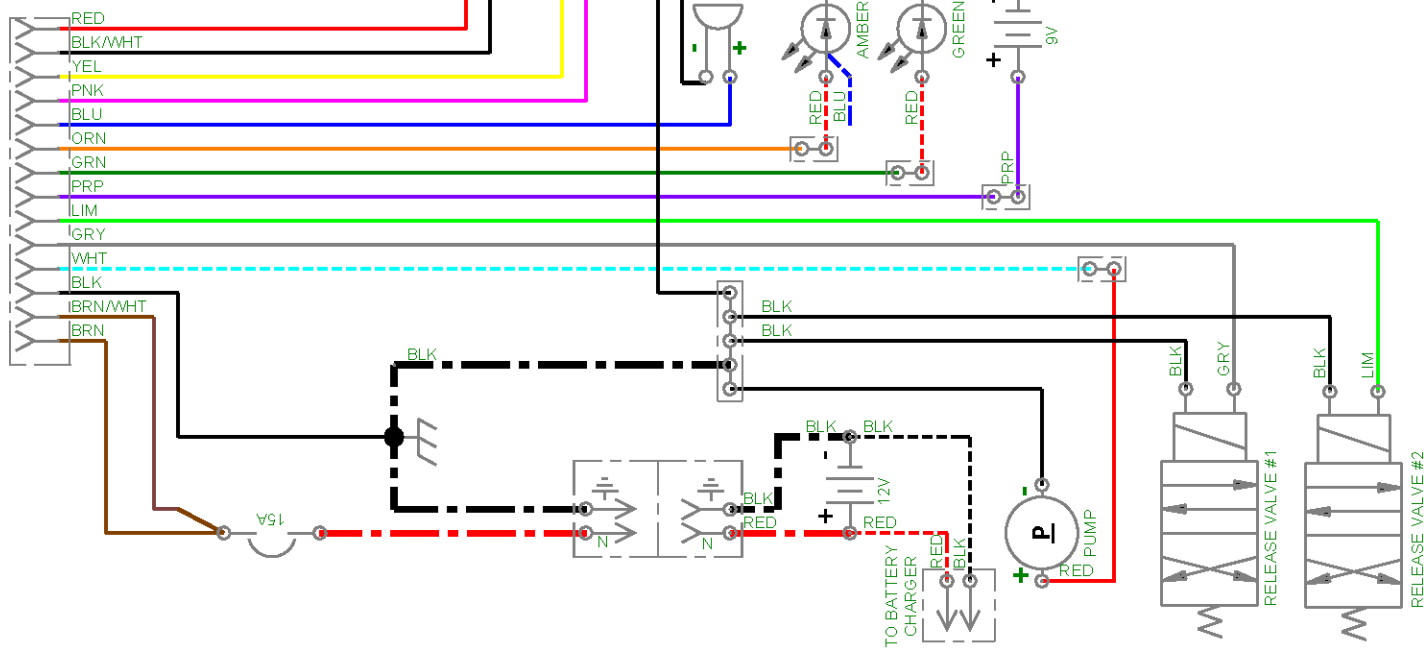



WIRE LEGEND: CONTROLLED BY WIRING SYMBOLS DRAWING EXCEPT AS NOTED AND BELOW.

LINE STYLES AND WIDTHS FOR WIRE UNLESS NOTED OTHERWISE.

N/A ..... 22 AWG --- N/A --- 18 AWG  
N/A ..... N/A --- N/A --- N/A

PRODUCT MANAGER: GARY B. DATE: 12/01/2017

CHECKED: *GR*

APPROVED: *Chris*

06-17-20

6-17-20

THIS DRAWING IS THE PROPERTY OF WOOD'S POWR-GRIP CO., INC. LAUREL, MONTANA U.S.A. IT IS LOANED WITH THE UNDERSTANDING THAT NEITHER IT NOR ANY INFORMATION CONTAINED THEREIN WILL BE COPIED, PUBLISHED OR TRANSMITTED TO OTHERS WITHOUT EXPRESS WRITTEN PERMISSION.



RADIO REMOTE CONTROL

MRT4-DC3

5-PIN DC3 RADIO RECEIVER WIRING SCHEMATIC, FCC & CE

D713K-W01 [K-W01]

SIZE: A	SCALE: NONE	REVISION: 04.A	ECN NUMBER: 4897	ECN DATE: 05/21/2020	ECN BY: CCH	EST. WEIGHT: N/A
---------	-------------	----------------	------------------	----------------------	-------------	------------------

